





MAX 700 *EFI* 4x4

**NÁVOD K OBSLUZE
A ÚDRŽBĚ**

Autorizovaný dovozce:



Náměstí 13, Žebrák, 267 53

tel.: +420 311 577 222, +420 311 577 223

info@aspgroup.cz

2013

P/N 72117-A35-000

ASP Group s.r.o.

2013

Vážený zákazníku,

blahopřejeme Vám k zakoupení čtyřkolky Access Motor MAX700 EFI 4x4.

V tomto návodu naleznete veškeré informace důležité pro řádný provoz, obsluhu a údržbu tohoto stroje k zajištění dlouhodobé spokojenosti a bezpečnosti.

Návod také obsahuje pokyny důležité pro Vaši bezpečnost. Najdete v něm základní technické informace, pokyny k jízdě, ovládání a údržbě Vaší nové čtyřkolky. Pro Vaši bezpečnost si pečlivě prostudujte všechny informace, pokyny a varování v tomto návodu i na štítcích Vaší čtyřkolky, porozumějte jim a dodržujte jejich instrukce.

Návod obsahuje aktuální informace platné v době tisku. Firma Access Motor neustále zdokonaluje kvalitu a technické parametry svých čtyřkolek, a proto se mohou vyobrazení a některé specifikace lišit od informací uvedených v návodu. Budete-li mít k návodu, k Vaší čtyřkolce, k její funkci nebo údržbě jakékoliv dotazy, obraťte se prosím na autorizovaného dealera značky Access Motor.

Pro zajištění dlouhodobé spolehlivosti Vaší čtyřkolky věnujte péči také pravidelné údržbě. V návodu najdete informace o údržbových pracích, které si můžete provést sami. S většími opravami se obraťte prosím na Váš autorizovaný servis Access Motor.

Tento návod je nedílnou součástí stroje. Při případném prodeji jej předejte společně se strojem novému majiteli, a pokud jste nový majitel, neprodleně kontaktujte záruční oddělení firmy ASP Group s.r.o. pro změnu registračních údajů.

Přejeme vám mnoho spokojených kilometrů a šťastnou jízdu.

ASP Group s.r.o.

Poznámka:

Vyobrazení v tomto návodu se týkají verze na silničních kolech, informace v návodu jsou však platné pro verzi schválenou na offroadových kolech.

Důležité bezpečnostní informace	1	6. Servis a údržba	40
1. Bezpečnost při jízdě	5	Motorový olej	40
Oblečení	6	Kontrola a doplňování motorového oleje.....	41
Kontrola před jízdou	6	Výměna motorového oleje	42
Pozor na horká místa	7	Olej v diferenciálu	44
Náklad a limity maximálního zatížení	7	Doporučený olej diferenciálu.....	44
Bezpečná jízda na čtyřkolce.....	8	Olej v zadní rozvodovce, výměna	45
Zatáčení / Jízda do kopce	9	Doporučený olej v zadní rozvodovce	45
Jízda z kopce / Jízda vodou	10	Palivo	46
2. Umístění ovládacích prvků	12	Kontrola a doplňování brzdové kapaliny - přední/zadní brzda ..	48
3. Ovládací prvky - Klíček zapalování / Kontrolky	16	Brzdové světlo - kontrola	49
- Přepínač světel / Tlačítko el. startování.....	20	Přední světlomety, kontrola a seřízení	50
- Páčka plynu / Omezovač plynu	21	Kontrolka motoru.....	51
- Řadicí páka / Parkovací brzda	22	Kontrola pneumatik.....	52
Zámek řízení	23	Kontrola předních a zadních tlumičů pérování.....	53
Zámek sedla.....	24	Nastavení předních a zadních tlumičů pérování	53
LCD displej	25	Chladicí kapalina.....	54
4. Elektrické startování motoru	28	Výměna chladicí kapaliny	55
Při startování motoru	29	Plnění chladicího systému	56
5. Jízda na čtyřkolce	30	Výměna vzduchového filtru	57
Bezpečnost především	32	Kontrola zapalovací svíčky	59
Režim 2WD / 4WD	33	Kontrola / mazání.....	60
Uzávěrka předního diferenciálu	34	Manžety poloos.....	62
Záběh motoru	36	Péče o čtyřkolku.....	63
Brzděte oběma brzdami současně	36	Tabulka pravidelné údržby	64
Nebrzděte v prudkých zatáčkách	37	Kontrola a údržba baterie.....	65
Jízda na mokru	37	Výměna pojistek.....	66
Brzdění a zastavování	38	Výrobní čísla, VIN	67
Parkování	38	V případě poruchy motoru	68
		Technické údaje	69

★ Důležité bezpečnostní informace

Nedodržení následujících pokynů může vést k vážnému zranění nebo smrti jezdce, obsluhy nebo osob okolostojících!

Umístění výstražných nálepek

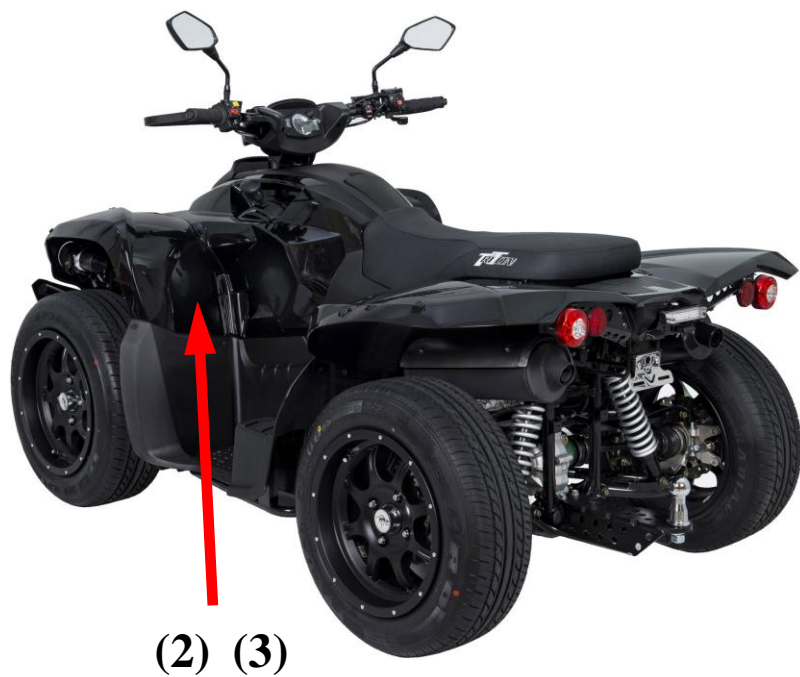

CAUTION

- ATV must be stopped before shifting transmission lever.
- Always apply foot brake or hand brake to shift from NEUTRAL(N).
- Keep RPM under 2250 rpm to prove shifting smooth.

72110-A03-010

(2)

UPOZORNĚNÍ

- Před řazením rychlostí zastavte
- Před zařazením neutrálu (N) čtyřkolku zabrzděte
- Neřaďte při otáčkách vyšších než 2250/min

WARNING

Improper use of ATVs can result in SEVERE INJURY or DEATH.



ALWAYS USE AN APPROVED HELMET AND PROTECTIVE GEAR

NEVER USE WITH DRUGS OR ALCOHOL

NEVER operate:

- without proper training or instruction at speeds too fast for your skills or the conditions.

ALWAYS:

- use proper riding techniques to avoid vehicle overturns on hills and rough terrain and in turns.
- avoid paved surfaces- pavement may seriously affect handling and control.

READ THE OWNER'S MANUAL.
FOLLOW ALL INSTRUCTIONS AND WARNINGS.

72110-A03-030

(1)

VAROVÁNÍ

Nesprávné používání čtyřkolky může mít za následek **VÁŽNÉ ZRANĚNÍ** nebo i **SMRT**.

Nikdy čtyřkolku nepoužívejte bez řádného poučení, bez dostatečných zkušeností a v rychlostech příliš vysokých vzhledem k podmínkám nebo Vaším zkušenostem.

VŽDY:

- používejte správný způsob jízdy, abyste se vyvarovali nehodě a převrácení čtyřkolky.
- dbejte zvýšené opatrnosti při jízdě na pevném povrchu, jako je asfalt nebo beton

WARNING

Improper tire pressure or overloading can cause loss of control. Loss of control can result in severe injury or death.

- Cold tire pressure :

Front: 28 psi	193 kpa
Rear : 28 psi	193 kpa
- Maximum weight capacity : 330lbs.(150kg)

72110-A03-020

(3)

VAROVÁNÍ

- Nesprávný tlak v pneumatikách a přetěžování čtyřkolky může způsobit ztrátu vlády nad strojem
- Ztráta vlády nad strojem může způsobit těžké zranění nebo smrt

Doporučený tlak v pneumatikách

Přední:	193 kPa
Zadní:	193 kPa

Maximální povolené zatížení stroje: **150 kg**

WARNING

POTENTIAL HAZARD
Hot exhaust system.

WHAT CAN HAPPEN
Dry grass or brush or other combustible material accumulated around the engine area could catch fire. Someone touching the exhaust system during or after operation could be burned.

72110-A01-050

(4)

VAROVÁNÍ

NEBEZPEČÍ POPÁLENÍ

Pozor, výfuk je horký. Nedotýkejte se výfuku během jízdy ani těsně po jízdě.

NEBEZPEČÍ POŽÁRU

Suchá tráva, suché listí a další snadno zápalné materiály, které se během jízdy nashromáždí v blízkosti motoru, se mohou teplem z motoru vznítit.

1. Bezpečnost při jízdě

- Čtyřkolka **Access MAX 700 EFI 4x4** je víceúčelové terénní vozidlo pro pracovní využití a rekreační jízdu. Tato čtyřkolka je pro jízdu na veřejných komunikacích schválena v ČR v kategorii „L“ a mohou ji řídit osoby s řidičským oprávněním skupiny B, splňující zákonem předepsanou věkovou hranici. Při řízení této čtyřkolky používejte schválenou bezpečnostní přilbu a další vhodné oblečení.
- Tento stroj není hračkou a jeho provoz může být nebezpečný. Při nedodržení bezpečnostních pokynů může dojít k nenadálé nehodě, převrácení čtyřkolky a vážnému či smrtelnému zranění! Seznamte se důkladně s Vaší čtyřkolkou a jejím ovládním, a poznejte hranice jejich i Vašich možností.
- Jezděte nejprve v lehčím terénu a v místech bez hustého provozu. Nikdy nejezděte nad hranicemi svých schopností. Respektujte jízdní vlastnosti čtyřkolky v terénu i na silnici.
- Dodržujte správný postup ovládní čtyřkolky popsany v tomto návodu a procvičujte tuto techniku nejdříve v nízkých rychlostech. Nesnažte se zpočátku rychle poznávat limity této čtyřkolky.

VAROVÁNÍ:

1. Seznamte se základními principy ovládní čtyřkolky, než se pustíte do nácviku náročnějších jízdních technik.
2. Nikdy neřídte čtyřkolku pod vlivem alkoholu, určitých léků nebo drog. Tyto látky mohou ovlivnit Váš odhad, prodloužit reakční dobu a jízda pod jejich vlivem se trestá podle zákona.
3. Nikdy nejezděte přílišnou rychlostí. Vždy jezděte pouze rychlostí, která odpovídá terénu, viditelnosti a Vašim zkušenostem.
4. V neznámém terénu jezděte obzvláště pomalu a opatrně. Podmínky se mohou rychle měnit.

■ Oblečení

Nikdy nejezděte bez vhodného oblečení. Doporučujeme Vám používat kvalitní, na čtyřkolku určené oblečení s certifikovanými chrániči, pevné rukavice a vysokou čtyřkolkovou obuv.

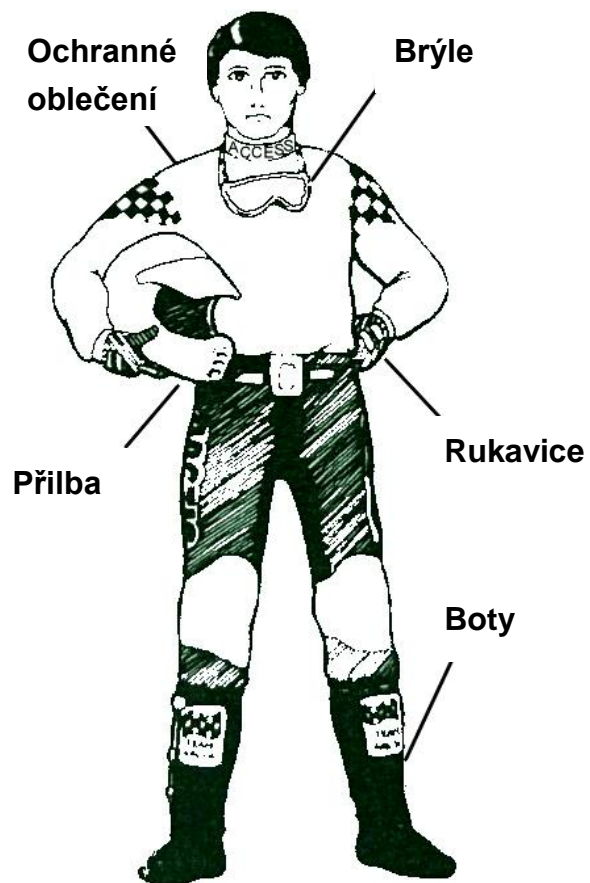

■ Kontrola před jízdou

- * Před každou jízdou proveďte kontrolu čtyřkolky. Nepodceňujte důležitost této kontroly pro bezpečnost jízdy a dlouhodobou spolehlivost Vaší čtyřkolky.
- * Nesprávný tlak v pneumatikách, nebo příliš ojeté pneumatiky mohou způsobit ztrátu vlády nad strojem. Před každou jízdou zkontrolujte tlak v pneumatikách a jejich stav.



■ Pozor na horká místa

- * Po jízdě je výfuk velmi horký a zůstává horký ještě určitou dobu po vypnutí motoru. Nedotýkejte se výfuku během jízdy ani těsně po ní, parkujte stroj pokud možno tak, aby se tlumiče výfuku nemohli dotknout kolemjdoucích nebo dětí.
- * Pro snížení rizika požáru neparkujte čtyřkolku nad suchou trávou, slámou nebo podobnými snadno zápalnými materiály.



■ Náklad a limity maximálního zatížení

Nikdy nepřekračujte povolené zatížení čtyřkolky.

Maximální povolené zatížení této čtyřkolky je **150 kg** (dva jezdcí)

- * Přetížení čtyřkolky může ovlivnit její jízdní vlastnosti, snížit schopnost udržovat rovnováhu a ztížit řízení
- * Rychlost jízdy přizpůsobte nákladu, berte vždy na úvahu delší brzdovou dráhu.
- * Náklad rozložte rovnoměrně a bezpečně jej upevněte.



1. Maximální povolené zatížení: 150 kg
2. Přetížení čtyřkolky může způsobit vážnou nehodu.
3. Pokud táhnete přívěs, jezděte pomalu, vyvarujte se prudkých manévřů.

■ Bezpečná jízda na čtyřkolce

* Při jízdě v sypkém nebo hrbolatém povrchu přizpůsobte rychlost okolnostem a očima vyhledávejte případná nebezpečí jako díry, hluboké kaluže, kameny, skály, kořeny apod., abyste snížili riziku nehody.



* Při špatné viditelnosti, například v noci, dbejte zvýšené opatrnosti a přizpůsobte rychlost okolnostem.

* Nikdy se nepouštějte do nepřehledného, náročného či kluzkého terénu, pokud nemáte dostatek zkušeností s řízením čtyřkolky.

* Nikdy se nepokoušejte o jízdu po zadních kolech, o skoky, smyky a podobné riskantní prvky.

* Nepouštějte se do svahů příliš strmých pro Vás nebo Vaší čtyřkolku. Jízdu do svahu trénujte nejdříve na menších svazích, než se pustíte do prudších kopců.

■ Zatáčení

Čtyřkolky vyžadují speciální techniku zatáčení. Když se blížíte k zatáčce, zpomalte, a plynule začněte stáčet říditka do směru, ve kterém chcete pokračovat. Poté přeneste svoji váhu na vnější stupačku (zatáčíte-li doprava, váhu přeneste na levou nohu a levý nášlap), tělem se zároveň nakloňte do zatáčky (při zatáčení doprava se nakloňte doprava). Tím se odlehčí vnitřní kola a čtyřkolka projede zatáčkou plynuleji.



■ Jízda do kopce

Při vyjíždění kopce přeneste váhu dopředu. Posuňte se na sedadle co nejvíc vpřed, v prudším kopci si i stoupněte a nakloňte se nad říditka. Vyjíždějte kopec plynule, nepřidávejte prudce plyn, nedělejte náhlé korekce řízení. Vyhněte se kopcům prudkým tak, že by se čtyřkolka mohla převrátit. Pokud je to možné, kopec vždy vyjíždějte přímo a rovně.

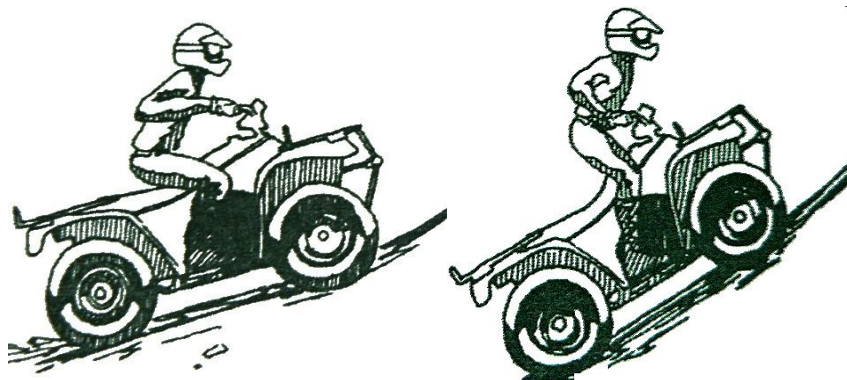

Důležité:

1. Pokud je sklon příliš prudký a čtyřkolka začíná klouzat dozadu, snažte se zastavit za použití pouze přední brzdy. Nepoužívejte zadní brzdu, jinak hrozí převrácení čtyřkolky. Po zastavení ručně otočte čtyřkolku směrem z kopce a opatrně sjeďte dolů.
2. Pokud je čtyřkolka mimo kontrolu, snažte se rychle sestoupit ze čtyřkolky na stranu přivrácenou ke kopci, aby se čtyřkolka na vás nepřevrátila.
3. Nepřidávejte prudce plyn.

■ Jízda z kopce

Při jízdě z kopce přeneste váhu co nejvíc dozadu, natáhněte ruce a posadte se na sedadle co nejdál. Nemí-li to nezbytné, z kopce nepřidávejte plyn, nedělejte náhlé změny řízení, využívejte brzdny účinek motoru a rychlost regulujte zadní brzdou. Nepoužívejte přední brzdu, jinak hrozí riziko převrácení čtyřkolky. Vyhněte se sjíždění kopců, ve kterých by se čtyřkolka mohla převrátit. Kopce sjíždějte přímo dolů, pokud je to možné.

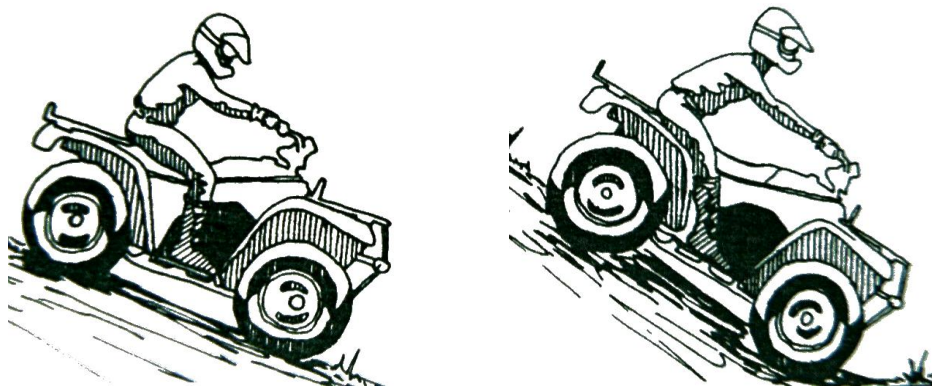

■ Jízda vodou

Nikdy nejezděte rychle tekoucí vodou nebo vodou hlubší, než po stupačky. Mějte na paměti, že mokré brzdy mají sníženou brzdící schopnost.

Důležité:

1. Nejezděte rychle tekoucí a příliš hlubokou vodou, jinak hrozí nebezpečí ztráty kontroly nad strojem a nehoda.
2. Po vyjetí z vody ověřte účinnost brzd. Je-li to nutné, několikrát lehce zabrzděte, abyste třením vysušili obložení brzd.
3. Pokud jedete vodou dlouhou dobu a brzdová soustava je ponořená příliš dlouho, může to vést ke ztrátě funkce brzd. V tom případě se čtyřkolkou dále nejezděte a dopravte ji do nejbližšího servisu na kontrolu a údržbu.

- * Při plnění palivové nádrže nekuřte.
- * Nikdy netankujte za chodu motoru, v blízkosti otevřeného ohně, nebo je-li motor horký. Čtyřkolku tankujte pouze na dobře větraných místech.
- * Jakákoli dodatečná montáž nevhodného příslušenství nebo neodborné úpravy mohou způsobit změny v chování nebo ovládání stroje, což může vést ke snížení jeho ovladatelnosti a bezpečnosti.
- * Tato čtyřkolka je schválena pro provoz na pozemních komunikacích a svým provedením odpovídá předpisům České republiky z hlediska osvětlení, zrcátek, blatníků a dalších skupin. Není povoleno tyto díly nijak upravovat a demontovat, ani manipulovat se systémem omezujícím maximální výkon čtyřkolky.
- * V případě jakýchkoliv dotazů se obraťte na Vašeho dealera, který Vám rád poradí i při výběru a instalaci vhodných doplňků.

2. Umístění ovládacích prvků



- (1) Přední světlomety
- (2) Pravé přední blikače
- (3) Levé přední blikače
- (4) Páčka přední brzdy
- (5) Páčka zadní brzdy
- (6) Parkovací brzda





- (7) Klíček zapalování
- (8) Palubní 12V zásuvka
- (9) Pedál nožní brzdy (hlavní provozní brzda)
- (10) Nádobka s brzdovou kapalinou
- (11) Sedlo



- (12) Řadicí páka
- (13) Výfuk
- (14) Vyrovnávací nádobka chladicí kapaliny
- (15) Páčka plynu
- (16) Mechanismus ovládání plynu
- (17) Multifunkční LCD displej
- (18) Batterie/ECU/Pojistky/Startovací relé /
Relé blikáčů/Akustická kontrolka blikáčů
- (19) Sada náradí
- (20) Přepínač předních světel High/Low
Tlačítko startéru
Spínač varovných blikáčů
Přepínač blikáčů
Houkačka
Tlačítko Override

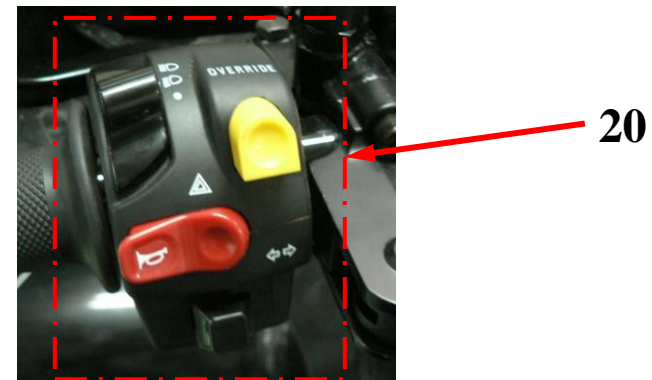

- (21) Uzávěr palivové nádrže
- (22) Zadní / brzdové/ světlo
- (23) Osvětlení registrační značky
- (24) Pravý zadní blikač
- (25) Levý zadní blikač
- (26) Zadní mlhovka
- (27) Spínač zadní mlhovky

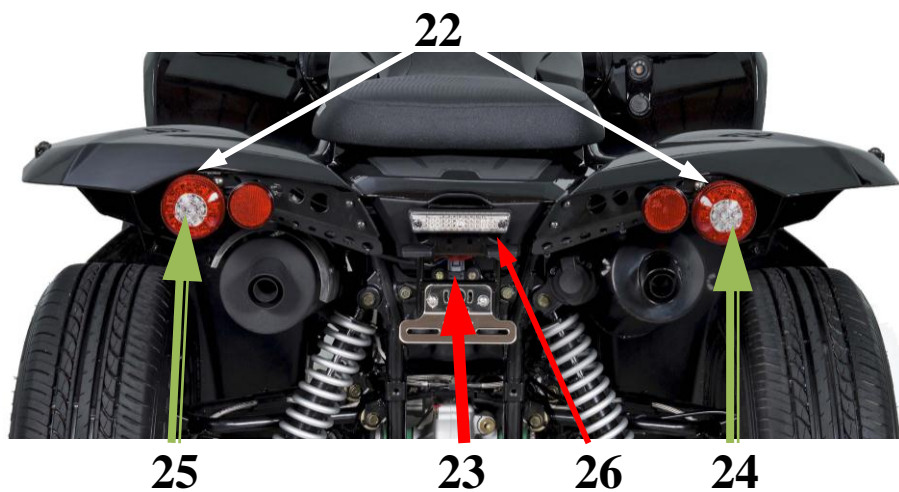

3. Ovládací prvky

■ Klíček zapalování

OFF : Všechny elektrické okruhy kromě palubní 12V zásuvky jsou vypnuté. Motor nejde nastartovat. Klíček je možné vyjmout.

ON: Zapalování je zapnuté a motor lze nastartovat. Klíček nelze v této poloze vyjmout.



V této poloze jsou zapnutá parkovací světla.

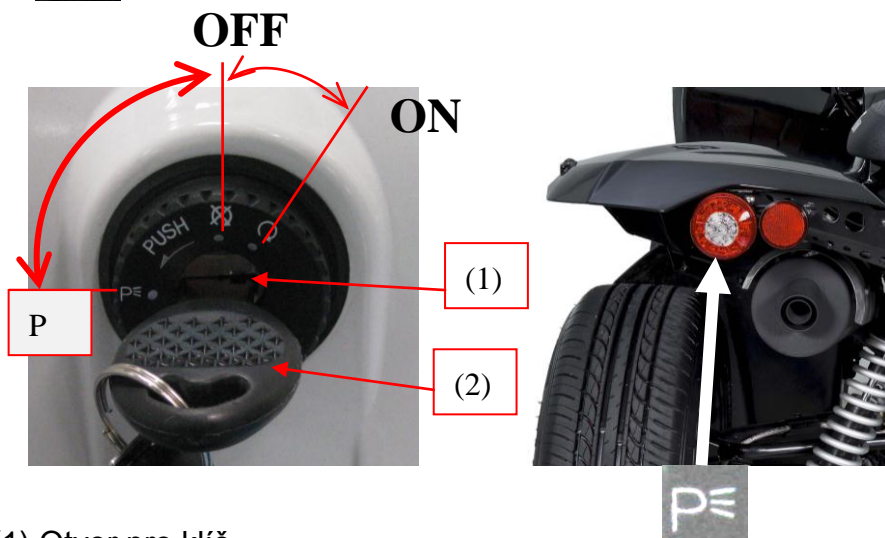

(1) Otvor pro klíč

(2) Klíč

Upozornění:

Neotáčejte klíčem do polohy OFF při jízdě. Toto jednání je velmi častou příčinou nehody.

■ Kontrolky

1. Kontrolka varovných blikačů: (červená)

Pro zapnutí / vypnutí varovných blikačů stiskněte pravou část tohoto vypínače.



2. Kontrolka zadního mlhového světla: (oranžová)

Tato kontrolka se rozsvítí současně s rozvícením zadního mlhového světla (doplňková výbava).

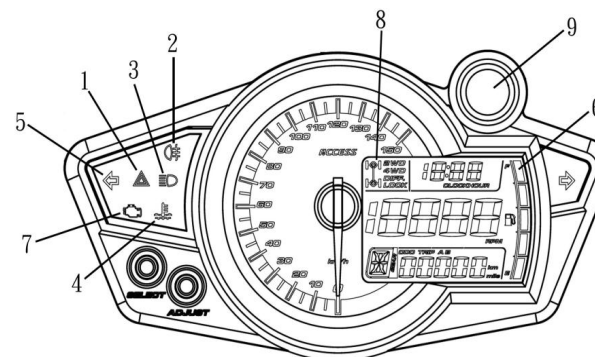

3. Kontrolka dálkových světel: (modrá)

Tato kontrolka svítí, pokud jsou rozsvícena dálková světla.

4. Kontrolka teploty motoru: (červená)

Pokud tato kontrolka svítí, znamená to, že teplota motoru je příliš vysoká. V tom případě zkontrolujte hladinu chladicí kapaliny ve vyrovnávací nádobce.

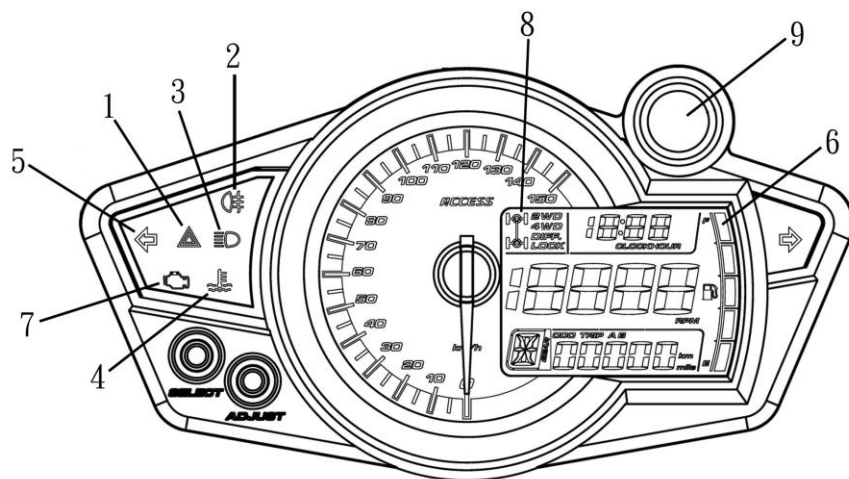

Poznámka:

Pokud se kontrolka přehřátí rozsvítí, ihned zastavte motor a nechte jej vychladnout.

5. Kontrolky blinkačů: (zelené)

Tyto kontrolky (levá nebo pravá) svítí, pokud jsou v činnosti levé/pravé blinkače.

6. Ukazatel stavu paliva:

Pokud svítí již poslední segment ukazatele, zbývá v nádrži přibližně 1,8 litru paliva. V tom případě doplňte 95 oktanový bezolovnatý benzín při první příležitosti.

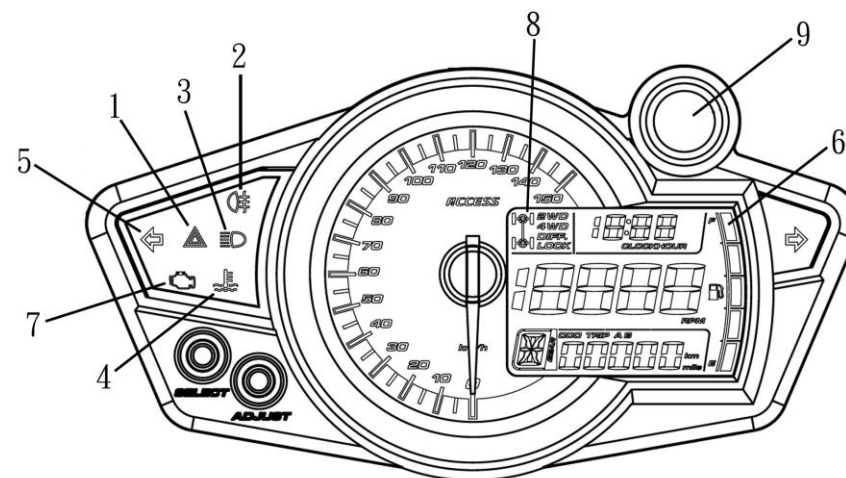

Poznámka:

Do paliva nepřidávejte žádná aditiva. Přidávání jakýchkoliv aditiv do paliva může způsobit vážnou poruchu motoru.

Poznámka:



Při startování motoru musí být zařazen Neutrál, aby se zabránilo neočekávanému rozjetí stroje.

7. Kontrolka motoru: (oranžová)

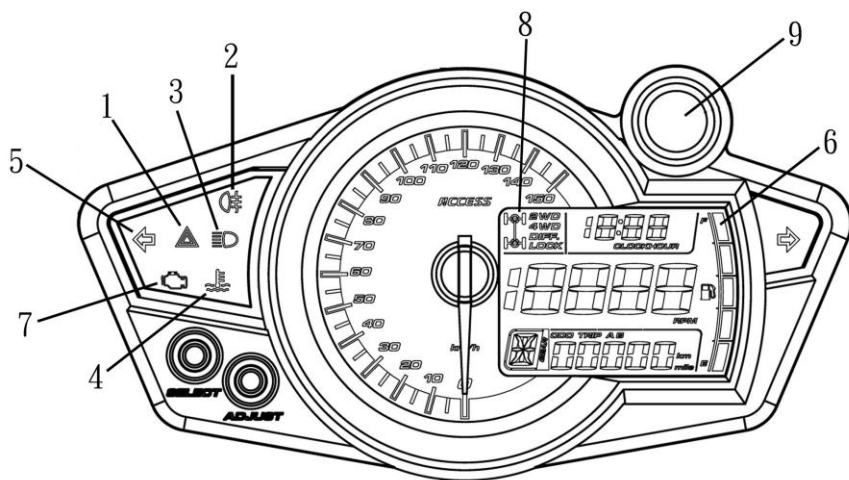
Kontrolka motoru se rozsvítí vždy po zapnutí klíčku zapalování. Pokud v systému není závada, po nastartování motoru tato kontrolka zhasne.

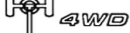

8. Ukazatel režimu 2WD / 4WD

-  2WD (pouze zadní náhon)
-  4WD (pohon všech kol)
-  Uzávěrka předního diferenciálu

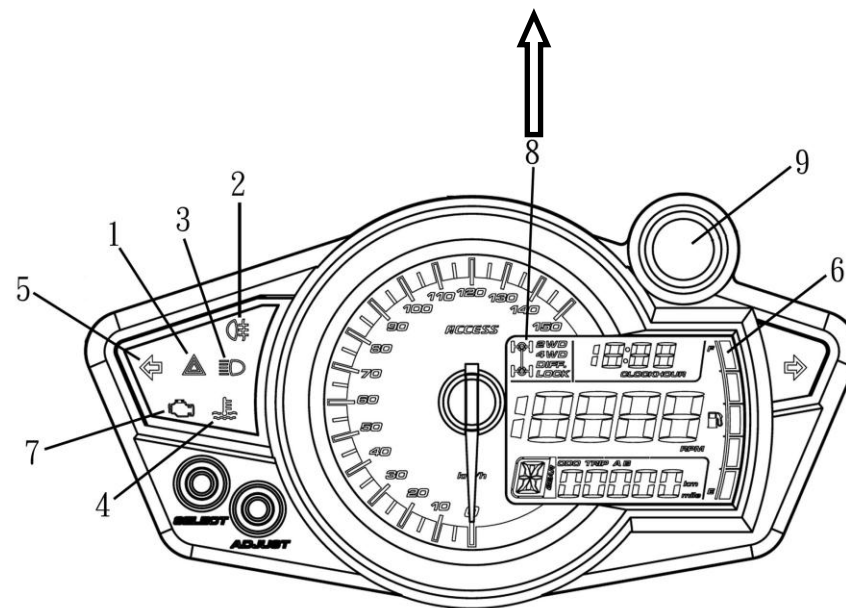



Uzávěrka předního diferenciálu

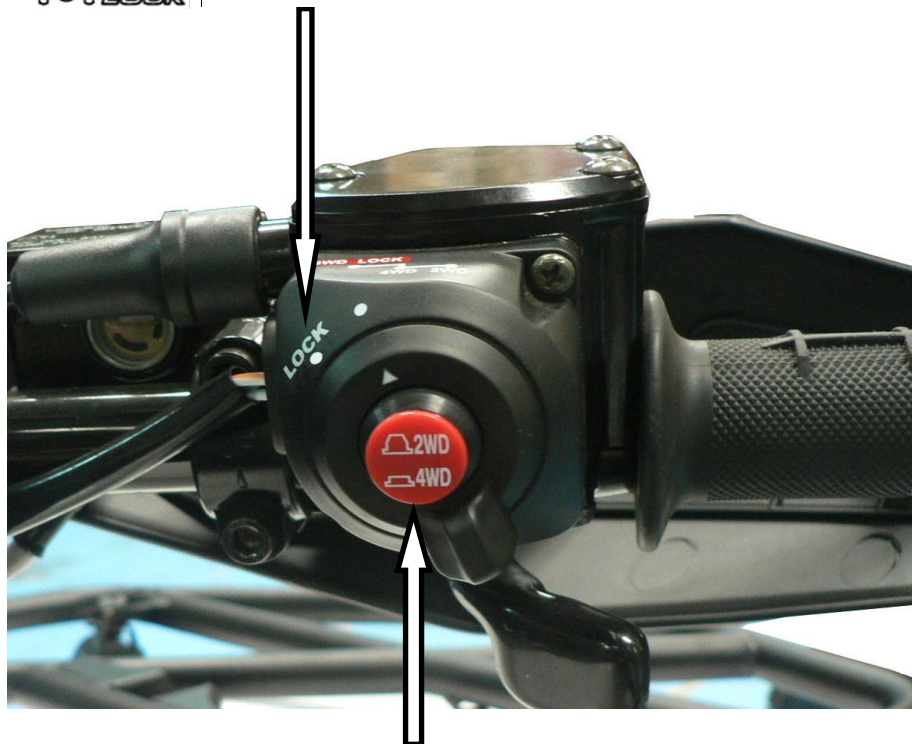

2WD (pouze zadní náhon)



4WD (pohon všech kol)

9. Kontrolka maximálních otáček: (červená)

Rozsvítí se při překročení maximálních povolených otáček motoru - 7800 /min.

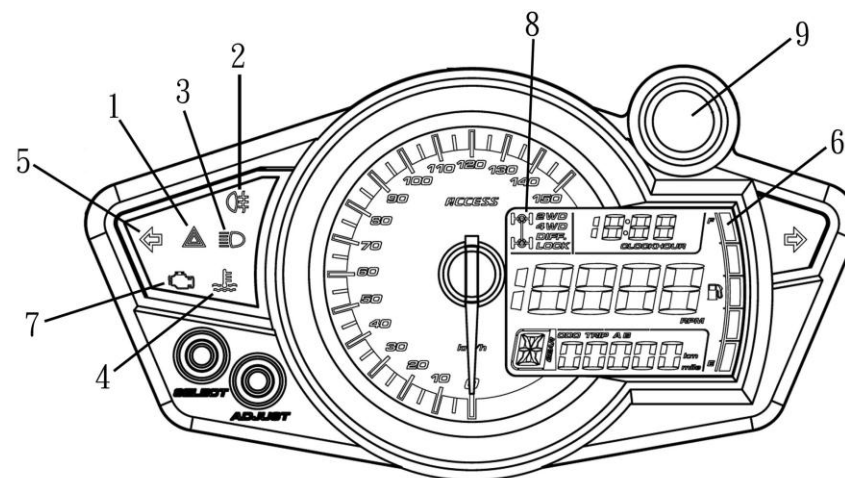

■ Přepínač světel

 : V této poloze svítí klopová (potkávací) světla (spínací skříňka musí být zapnutá).

 : V této poloze svítí dálková světla (spínací skříňka musí být zapnutá).



■ Tlačítko elektrického startování

Stisknutím tohoto tlačítka nastartujete motor. Před spuštěním motoru přepněte klíček v zapalování do polohy ON, zařadte neutrál (N) a zabrzděte ruční brzdou.



■ Páčka plynu

Touto páčkou ovládáte rychlost jízdy. Stlačením páčky palcem se rychlost jízdy zvyšuje, povolením páčky se rychlost zmenšuje. Páčku plynu stlačujte plynule a pomalu.



Poznámka:

Vůle páčky plynu je 1 až 4 mm. Tato vůle je nutná proto, aby se zabránilo škubání motoru při jízdě po nerovnostech.

■ Omezovač plynu

Rozsah pohybu páčky plynu (a tím výkon motoru) lze pro získání prvních zkušeností se čtyřkolkou omezit šroubkem omezovače plynu. Plyn omezíte následujícím postupem:

1. Povolte pojistnou matici (1) a otáčejte šroubkem omezovače plynu (2)
2. Otáčením ve směru hodinových ručiček se maximální otáčky motoru snižují, otáčením proti směru hodinových ručiček se maximální otáčky motoru zvyšují.
3. Utáhněte pojistnou matici.

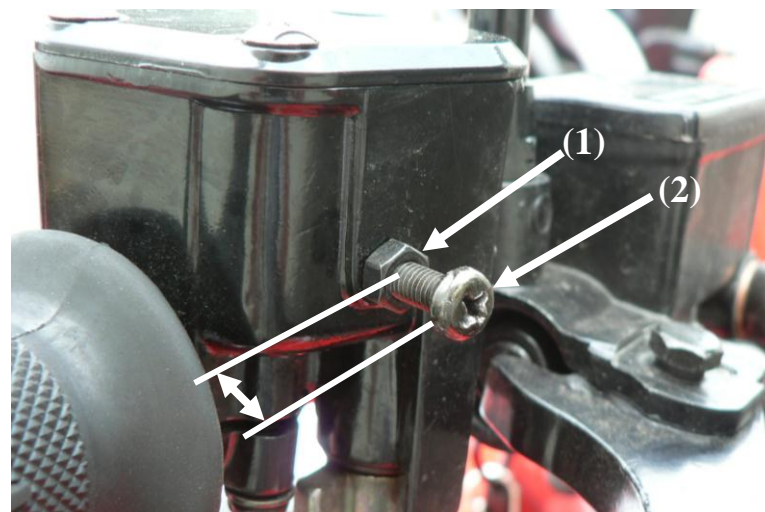

(1) Pojistná matice

(2) Šroubek omezovače plynu

■ Řadicí páka

Pro zastavení a jízdu vpřed nebo vzad použijte řazení pomocí řadicí páky. (Před rozjezdem nezapomeňte odbrzdít parkovací brzdu)

- L: Redukce do pomala
- H: Normální jízda vpřed
- N: Neutrál
- R: Zpátečka

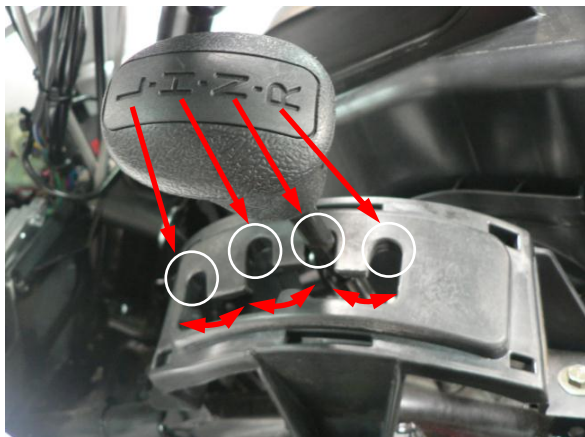

Poznámka:

1. Před nastartováním nebo zastavením stroje zařadte neutrál, aby nedošlo k nehodě.
2. Poté, co motor nastartuje, a vy chcete zařadit, je třeba zabrzdit stroj páčkou zadní brzdy, jinak se motor zastaví. Tato funkce slouží jako bezpečnostní pojistka.

■ Parkovací brzda (na zadní kola)

Zabrzdění:

- Otočte silou páku parkovací brzdy doleva.

Odbrzdění:

- Otočte páku parkovací brzdy doprava. Páka se automaticky vrátí do základní polohy a současně se odbrzdí (zadní) parkovací brzda.



Poznámka:

1. Při startování motoru nebo parkování čtyřkolky ji zabrzďte parkovací brzdou, aby nedošlo k nenadálému rozjetí.
2. Pokud má brzdová páčka přílišnou vůli, parkovací brzda nemusí vyvinout dostatečný účinek. To může způsobovat nebezpečné situace.

■ Zámek řízení

Pro snížení rizika krádeže při parkování lze u této čtyřkolky zamknout řízení.

Zamčení řízení:

Otočte řídítka na doraz doprava a otočte klíčem ve směru hodinových ručiček. Pak klíč vyjměte.

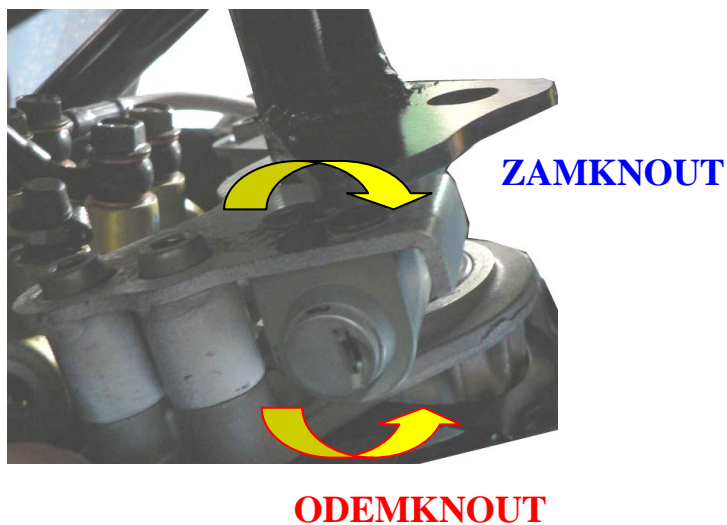

Odemčení řízení:

Otočte klíčem proti směru hodinových ručiček a vyjměte klíč.

Poznámka:

1. Po zamčení řízení se přesvědčte, že jsou řídítka opravdu zamčená.
2. Po odemčení řízení se přesvědčte, že jsou řídítka opravdu odemčená. Zabráníte tak nebezpečným situacím při rozjezdu.

■ Zámek sedla

Sedlo je odnímatelné. Pod sedlem je umístěna sada nářadí.

Sejmutí sedla:

Otočte klíčkem ve směru hodinových ručiček a sedlo vzadu zvedněte. Pak lze celé sedlo sejmut.

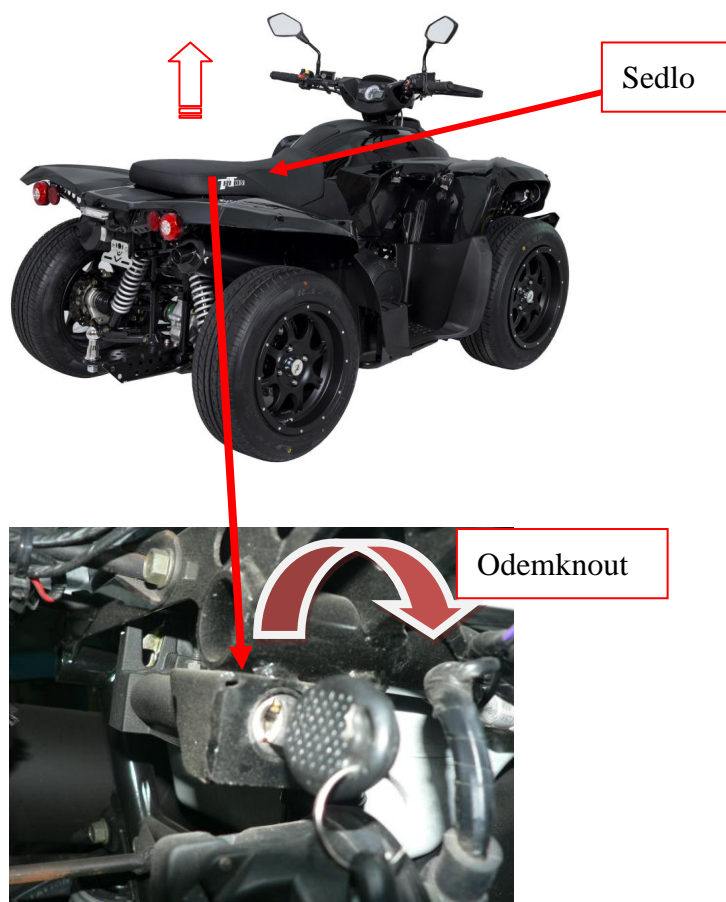

Nasazení sedla:

Vsuňte výstupky (1) na přední straně sedla do držáků (2) a zatlačte na sedadlo vzadu. Po zasunutí sedla jej uzamkněte.

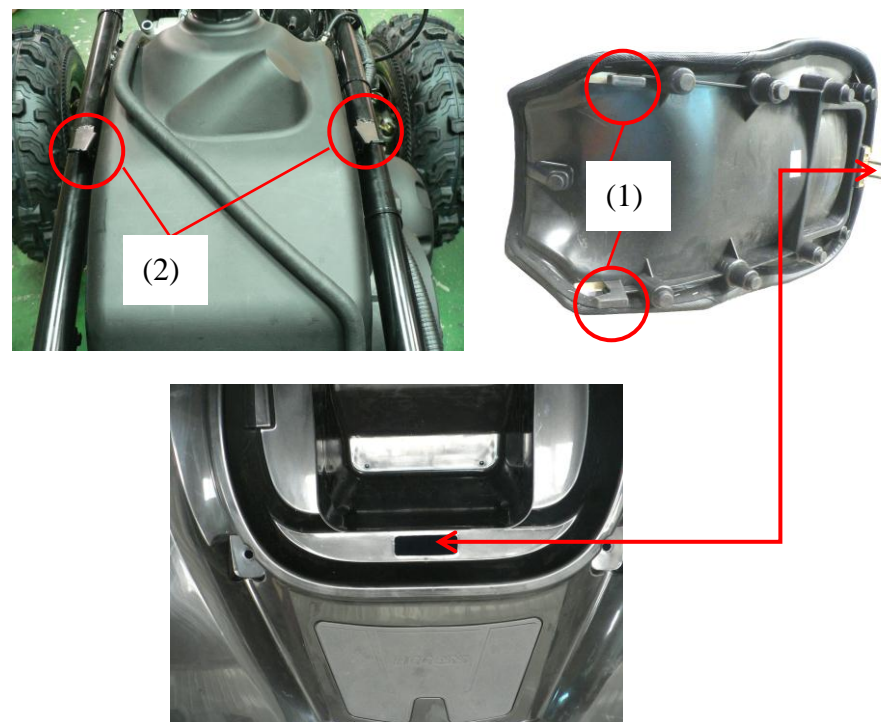

Poznámka:

Po nasazení se pohybem sedla nahoru/dolů a dopředu/dozadu přesvědčte, že je pevně přichycené. Nesprávně nasazené sedlo může způsobit ztrátu kontroly nad strojem a nehodu.

■ LCD displej

Význam a funkce kontrolky a ukazatelů LCD displeje:



PRESS

PRESS THE BUTTON
3 SECONDS

1 Instruction of function

Indicator lights

- Varovné blikáče (červená)
- Zadní mlhové světlo (oranžová)
- Dálková světla (modrá)
- Teplota motoru (červená)
- Levé blikáče (zelená)
- Pravé blikáče (zelená)
- Kontrolka motoru (oranžová)

Tlačítko Select

- V hlavním menu přepíná hodiny a počítadlo motohodin



Tlačítko Adjust

- V hlavním menu přepíná celkové počítadlo km a dvě denní počítadla kilometrů A a B



Kontrolka maximálních otáček

- Svítí při překročení 7800 ot/min



Hodiny

- 24 H formát
- Počítadlo motohodin**
- Rozsah: 0 – 9999,9 h
- Rozlišení: 0,1 h

Otáčkoměr

- Rozsah: 0 – 19.990 ot/min
- Rozlišení: 10 ot/min

Počítadlo kilometrů

- Rozsah 0 – 99999,9 km, pak začíná počítat opět od 0

Denní počítadla kilometrů A, B

- Rozsah: 0 – 999,9 km, poté začíná počítat opět od 0
- Jednotky: 0,1 km

Rychloměr

- Rozsah: 0 – 150 km/h
- Rozlišení: 5 km/h

Otáčkoměr

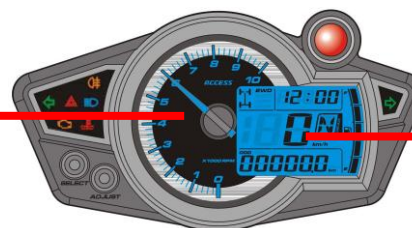

Rychloměr

● **Select+Adjust button function instruction X3 seconds**



- In main screen, hold pressing the **Adjust+Select buttons** at the same time for 3 seconds to enter the clock (hour) setting.

● **The clock (Hour) setting**



- EX: You want to set the hour at 14.
- Press the **Select button** to choose the hour you want to set.



NOTE Setting range: 0~23 H.



- EX. Now the setting is changed from 0:00 to 14:00.
- Press the **Adjust button** to enter the minute setting.



NOTE Press the **Select button** to move to the digit you want to set.

● **The clock (minute) setting**



- EX. To change the setting to 14:05.
- Press the **Select button** to choose the minute you want to set.



NOTE Setting range: 0~59 minutes.



- EX. Now the minute is changed from 14:00 to 14:05.
- Press the **Adjust button** to enter the Tire circumference setting.

● **Tire circumference setting.**



- EX. The tire circumference is 1,300 mm.
- Press the **Adjust button** to move to the digit you want to set.

NOTE The tire circumference setting range: 300~2,500 mm. Setting unit: 1 mm.

⚠ Please measure the tire circumference. Divide this perimeter by 3.667, and do the setting according to that number.

⚠ The outer diameter setting number of this vehicle's tire is 450.

P.S. You could define the valve as the starting point and the terminal point to measure the wheel circumference with a measuring tape.



- Press the **Select button** to change the setting.



- EX. The tire circumference setting is changed from 1,000 mm to 1,300 mm.
- Press the **Adjust button** for three times to enter the sensor point setting.

● **Sensor point setting.**



- EX. The sensor point you want to set is 6.
- Press the **Select button** to move to the digit you want to set.

NOTE The sensor point setting range: 1~9 points.



- EX. the sensor point setting is changed from 1 to 6.



- Press the **Adjust button** to enter the RPM input pulse setting screen.

● **RPM input pulse setting**



- EX. You want to change the current setting value from 2 to 3.
- Press the **Select button** to enter the corresponding value for the RPM signal number per ignition. (Please check the reference table below!)
- EX. The original setting is 2 (4C-4P).

NOTE The piston type can be set is 1, , 2, 3, 4, 5, 6.

The setting value	The corresponding stroke and pistons number	The corresponding RPM signal number per ignition
1	2C-1P 4C-2P	1 RPM signal per ignition.
2	2C-2P 4C-4P	1 RPM signal per 2 ignition.
3	2C-3P 4C-6P	1 RPM signal per 3 ignition.
4	2C-4P 4C-8P	1 RPM signal per 4 ignition.
5	4C-10P	1 RPM signal per 5 ignition.
6	2C-6P 4C-12P	1 RPM signal per 6 ignition.

CAUTION!

Most of the 4-cycle bikes with one single piston are igniting every 360 degree once, so the setting should be the same as the bike with 2-cycle and one piston engine.



- EX. The ignition angle setting is changed from 2 to 3 (4C-6P).
- Press the **Adjust button** to back to the main screen.



- The mainscreen.

■ LCD displej - nastavení

Nastavení hodin

Příklad: Nastavení hodin na čas 14:05

Nastavení hodin

- Současně stiskněte tlačítka **Adjust** + **Select** po dobu 3 sekund. Tím se dostanete do režimu nastavování hodin.

- Tlačítkem **Select** nastavte požadovaný počet hodin (14)

Poznámka: rozsah nastavení hodin: 0 – 23 hod.

Nastavení minut

- Stiskem tlačítka **Adjust** se dostanete do režimu nastavování minut.

- Tlačítkem **Select** nastavte požadovaný počet minut (05)

Poznámka: rozsah nastavení minut: 0 – 59 min.

Nastavení obvodu kola

- Změřte vnější obvod přední pneumatiky a toto číslo vydělte číslem 3,667.

Výslednou hodnotu zadejte na LCD displeji.

- Stiskem tlačítka **Adjust** se dostanete do režimu nastavení obvodu kola

- Tlačítkem **Select** nastavte hodnotu první blikající číslice.

- Tlačítkem **Adjust** přejdete na další číslici, kterou opět nastavíte tlačítkem **Select** atd.

Poznámka: rozsah nastavení: 300 – 2500 mm po 1 mm krocích.

Nastavení bodu senzorového čidla

- Stiskněte 3x tlačítko **Adjust**, abyste se dostali do režimu nastavení bodu senzorového čidla

- Tlačítkem **Select** nastavte požadovanou hodnotu nastavení senzorového čidla.

Poznámka: rozsah nastavení bodu senzorového čidla: 1 - 9

Nastavení typu motoru

- Stiskem tlačítka **Adjust** se dostanete do režimu nastavení typu motoru

- Tlačítkem **Select** nastavte číslici (1 – 6) odpovídající typu Vašeho motoru (viz tabulka na straně 27).

Poznámka: U většiny čtyřdobých jednoválcových motorů dává svíčka jiskru každou otáčku. Nastavení je tedy stejné jako pro dvoudobé jednoválcové motory.

- Stiskem tlačítka **Adjust** se vrátíte do hlavní obrazovky.

4. Elektrické startování motoru

(1) Před nastartováním motoru zkontrolujte stav oleje a paliva.

Otočte klíček zapalování do polohy "ON".

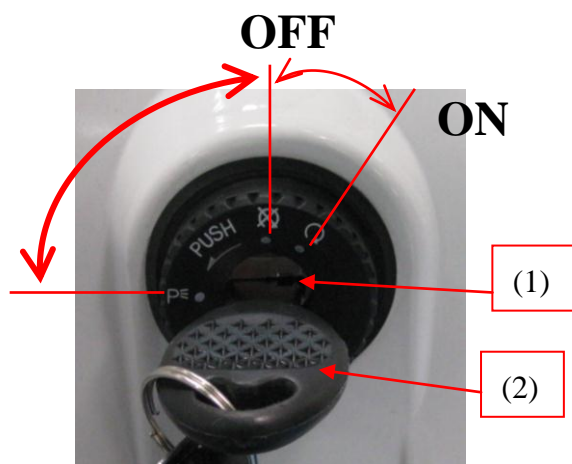

(1) Otvor pro klíč

(2) Klíč

Poznámka:

Po zapnutí zapalování se přesvědčte, že svítí kontrolka neutrálu.

Při startování motoru musí být zařazen neutrál.

(2) Zabrzděte přední nebo zadní brzdu (páčkou na řídítkách), nebo sešlápněte brzdový pedál.

Poznámka:

Motor lze nastartovat pouze tehdy, je-li při stisknutí tlačítka elektrického startéru současně zabrzděná některá z brzd.



■ Při startování motoru:

- * se zabrzděnou některou z brzd stiskněte tlačítko elektrického startéru. Motor lze nastartovat.
- * pokud není motor předchozí jízdou ohřátý, nechte jej 2-3 minuty zahřát.
- * nevytáčejte studený motor a motor běžící na volnoběh do vysokých otáček. To může snížit jeho životnost.

Poznámka:

1. Jakmile motor nastartuje, ihned pusťte tlačítko startéru.
2. Nedotýkejte se tlačítka startéru, je-li motor v chodu. To může vést k poruše startéru nebo startovacího mechanismu.
3. Nestartujte déle jak čtyři vteřiny na jeden pokus.

5. Jízda na čtyřkolce

Rozjezd:

Se zabrzděnou zadní brzdou zařadíte některou z rychlostí “L”, “H” nebo “R”.

- * Držte se ve vzpřímené poloze, mějte nohy na stupačkách a obě ruce mějte na řídítkách. Nepospíchejte, jezděte bezpečně, rychlost přizpůsobte okolním podmínkám.

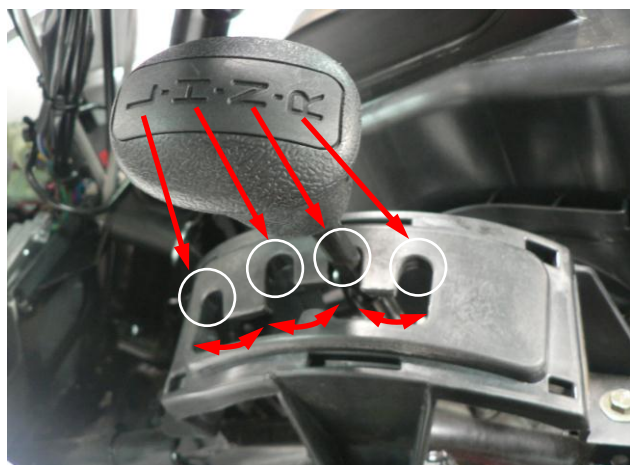

Poznámka:

Při volnoběhu nevytácejte motor do vysokých otáček.

Pozor:

Před rozjezdem musí být stroj zabrzděn přední nebo zadní brzdou.

Uvolněte páčku parkovací brzdy do odbržděné polohy (OFF).



Poznámka:

Po uvolnění parkovací brzdy se nedotýkejte páčky plynu. Zabráníte tím nenadálému rozjezdu a riziku nehody.

Uvolněte páčku zadní brzdy a pomalu slačujte páčku plynu. Čtyřkolka se sama plynule rozjede.



Poznámka:

Nestlačujte páčku plynu prudce ani na doraz. Zabráníte tak divokým rozjezdům a ztrátě vlády nad strojem.

■ Bezpečnost především

Před vyjetím se ujistěte, že okolí je bezpečné a bez překážek ve vašem směru.

Rychlost čtyřkolky regulujte páčkou plynu.

Stlačením páčky plynu rychlost se zvyšuje

Páčku plynu stlačujte pomalu a plynule.

Při jízdě do kopce stlačte páčku poněkud více. Motor se tím dostane do otáček a jeho výkon se zvýší.

Uvolněním páčky plynu rychlost se zmenšuje



■ Režim 2WD / 4WD

Tato čtyřkolka je vybavena systémem elektrického přepínání režimů z pohonu pouze zadních kol (2WD) na pohon všech čtyř kol (4WD). Vhodný režim pohonu 2WD nebo 4WD zvolte podle terénu a okolních podmínek.

2WD: Hnací síla motoru jde pouze na zadní kola

4WD: Hnací síla motoru jde na všechna čtyři kola

Chcete-li změnit režim pohonu z „2WD“ na „4WD“, zastavte čtyřkolku a stiskněte červené tlačítko pohonu do polohy „4WD“. Na displeji se rozsvítí indikátor pohonu všech kol:



Pro změnu náhonu ze „4WD“ na „2WD“ zastavte čtyřkolku a stiskněte červené tlačítko pohonu do polohy „2WD“.



● 2WD Rear Wheel Drive



● 4WD



Varování!

Čtyřkolky se mohou chovat jinak v režimu pohonu dvou kol a jinak v režimu pohonu čtyř kol. Přechod z pohonu dvou kol na pohon čtyř kol během jízdy může způsobit neočekávanou změnu jízdních vlastností čtyřkolky, ztrátu kontroly nad strojem a nehodu.

Jak se tomuto nebezpečí vyhnout

Vždy před změnou režimu pohonu zastavte, přepněte režim, a opět se rozjeďte.



■ Uzávěrka předního diferenciálu

Tato čtyřkolka je vybavena elektrickou uzávěrkou předního diferenciálu, která v režimu 4WD umožňuje uzamknout proti sobě obě přední kola. Použití elektrické uzávěrky předního diferenciálu zvolte podle terénu a okolních podmínek.

4WD: Hnací síla motoru jde všechna čtyři kola

LOCK (4WD s uzávěrkou předního diferenciálu): Hnací síla motoru jde na všechna kola, na rozdíl od běžného režimu 4WD se však všechna kola otáčejí stejnou rychlostí.

Před uzamčením uzávěrky předního diferenciálu se ujistěte, že je zařazen pohon čtyř kol (přepínač je v poloze "4WD"). Zastavte čtyřkolku a přepněte přepínač uzávěrky z polohy (a) do polohy " LOCK ". Na displeji se rozsvítí písmeno "D" a

indikátor uzamčené uzávěrky předního diferenciálu.



● *Differential Lock*

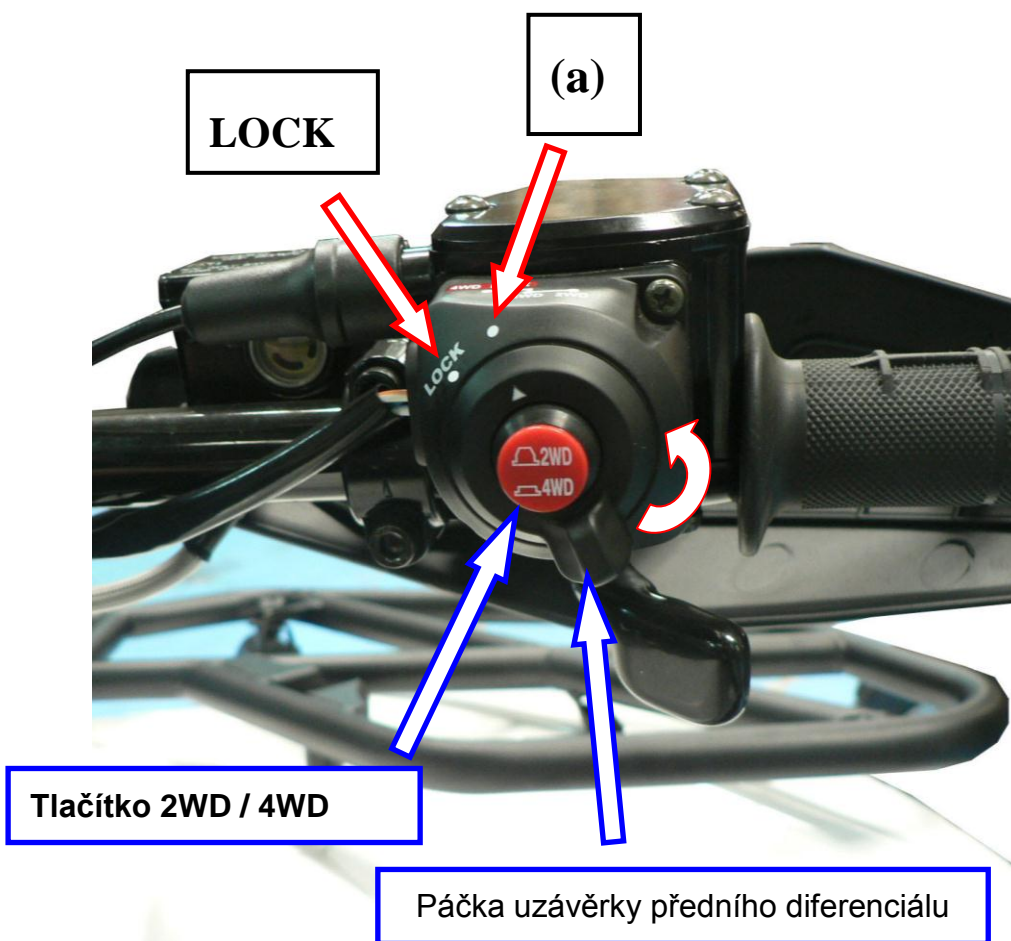

Varování!

Čtyřkolky se mohou chovat jinak v režimu pohonu čtyř kol a v režimu 4WD s uzamčeným předním diferenciálem. Přechod z pohonu dvou kol na pohon čtyř kol během jízdy může způsobit neočekávanou změnu jízdních vlastností čtyřkolky, ztrátu kontroly nad strojem a nehodu.

Jak se tomuto nebezpečí vyhnout

Vždy před změnou režimu pohonu čtyř kol do režimu 4WD s uzamčeným předním diferenciálem zastavte, přepněte uzávěrku a opět se rozjedte.

Varování!

Potenciální nebezpečí

Rychlá jízda v režimu 4WD s uzamčeným předním diferenciálem může být nebezpečná.

Protože při uzamčeném předním diferenciálu se všechna kola otáčejí stejnou rychlostí, vyžaduje zatáčení více námahy. Se zvyšující se rychlostí jízdy je třeba vyvinout větší úsilí, aby čtyřkolka zatočila. Můžete ztratit vládu nad strojem, pokud nemůžete udělat dostatečně ostrou zatáčku pro rychlost, jakou jedete.

Jak se tomuto nebezpečí vyhnout

S uzamčeným předním diferenciálem jezděte vždy pomalu, počítejte s pomalejším zatáčením, nechte si na manévrování dostatek času a prostoru.

■ Záběh motoru

Životnost motoru závisí na správném záběhu. Během záběhu (během prvního měsíce používání) nepřetěžujte motor a nepřekračujte rychlost 40 km / h.

■ Brzděte oběma brzdami současně

- * Chcete-li zabrzdít, uvolněte páčku plynu a pevně najednou stiskněte obě brzdové páčky na řídicích a zároveň pedál nožní brzdy.
- * Pomalu stiskávejte brzdové páčky nebo brzdový pedál stále více a silněji.

Poznámka:

1. Pokud k brzdění použijete pouze jednu z brzdových páček na řídicích, dbejte zvýšené opatrnosti. Čtyřkolka je v tom případě při brzdění méně stabilní a hrozí nebezpečí smyku.
2. Brzdy dávkujte opatrně. Při přílišném brzdění je snadné dostat čtyřkolku do smyku a mohou tak vzniknout nebezpečné situace.

■ Nebrzděte v prudkých zatáčkách

- * Přílišné nebo nesprávné brzdění a zároveň pokus o rychlé zatočení jsou dvě hlavní příčiny, které mohou vést ke smyku a převrácení čtyřkolky.

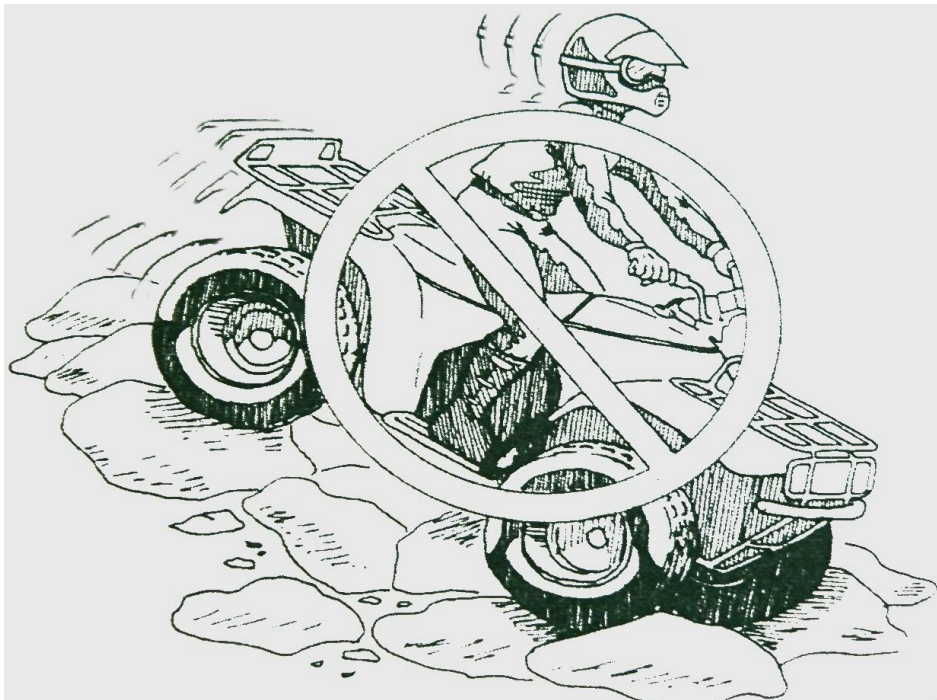

■ Jízda na mokru

- * Za mokra je povrch odlišný od stavu za sucha. Brzdná dráha je delší, proto jezděte opatrněji, přizpůsobte rychlost stavu povrchu a brzděte dříve.
- * Při jízdě z prudkého kopce nepřidávejte plyn, občas přibrzděním upravte rychlost a jezděte obzvláště pomalu a opatrně.

Brzdění a zastavování

Když zastavujete:

- * Zkontrolujte, zda je okolí bezpečné a pak pomalu zastavujte čtyřkolku.
- * Zcela pusťte páčku plynu a stiskněte obě přední, a zadní brzdu. Tím se aktivuje brzdové světlo, které upozorní jezdce jedoucí za vámi.

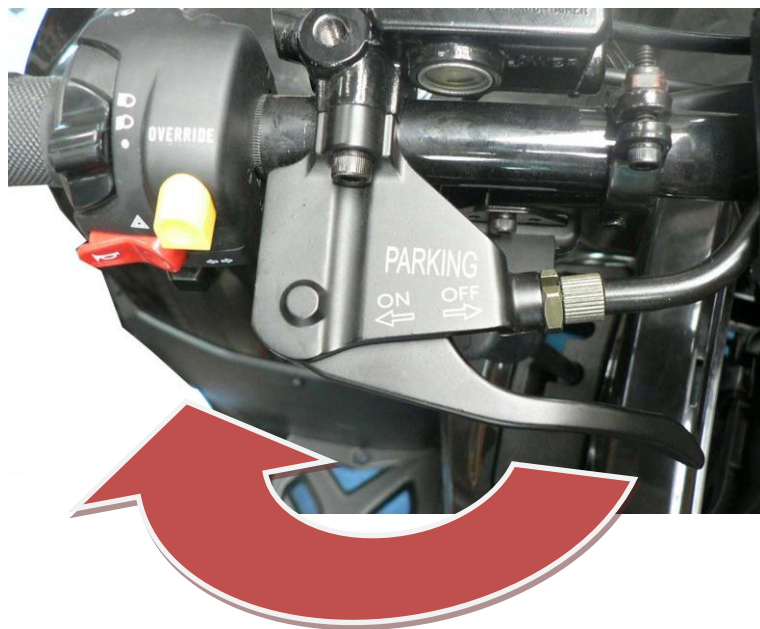

Parkování

Zařadte neutrál (poloha "N") a otočte klíček zapalování do polohy "OFF".

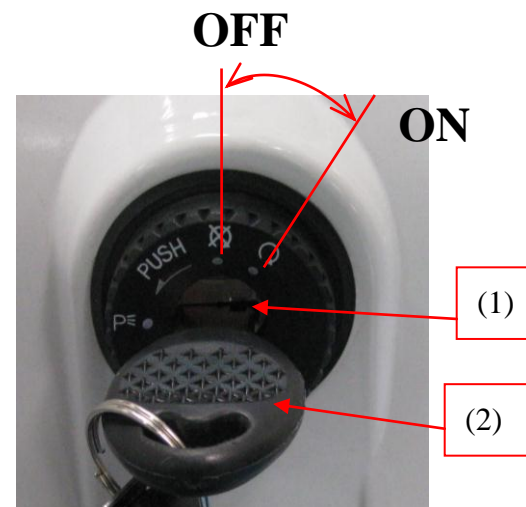

(1) Otvor pro klíč (2) Klíč

Poznámka:

Vypnutí zapalování a vyjmutí klíčku zapalování během jízdy způsobí vypnutí všech elektrických systémů. Vyjmutí klíčku zapalování je častou příčinou nehod. Klíček ze spínací skříňky nevytahujte, dokud čtyřkolka úplně nezastaví.

■ Parkování

Chcete-li zaparkovat, stiskněte brzdovou páčku na řídítkách a překlopte páčku parkovací brzdy do polohy ON (doleva). Tím se zabrzdí zadní kola.



Poznámka:

Není-li vůle páčky zadní brzdy správně seřízená, zadní kola se nezabrdí, což může vést k nebezpečným situacím.

6. Servis a údržba

Z bezpečnostních důvodů a pro zabránění technické poruchy by se mělo stát vaším zvykem zkontrolovat čtyřkolku před každou jízdou, a to i když jedete na nenáročný nebo krátký výlet.

Pokud zjistíte něco, co je v nepořádku, závadu opravte nebo dopravte čtyřkolku do nejbližšího autorizovaného servisního střediska.

■ Doporučený motorový olej

Klasifikace SAE: 20W50

Klasifikace API: SL nebo vyšší

Objem oleje:

Celkový objem: 2,9 l

Bez výměny olejového filtru: 2,5 l

S výměnou olejového filtru: 2,6 l

■ Kontrola a doplňování motorového oleje

* Kontrola motorového oleje

1. Postavte čtyřkolku na rovnou plochu.
2. Zkontrolujte hladinu motorového oleje na studeném motoru.
3. Sejměte panel.
4. Vyšroubujte měrku oleje a otřete ji čistým hadrem.
5. Zasuňte měrku úplně do plnicího otvoru, vytáhněte ji a zkontrolujte hladinu oleje.
6. Pokud je hladina motorového oleje na, nebo pod minimální úrovní, doplňte doporučený olej na rysku pro maximum.
7. Zashroubujte měrku do plnicího otvoru.
8. Namontujte panel zpět.

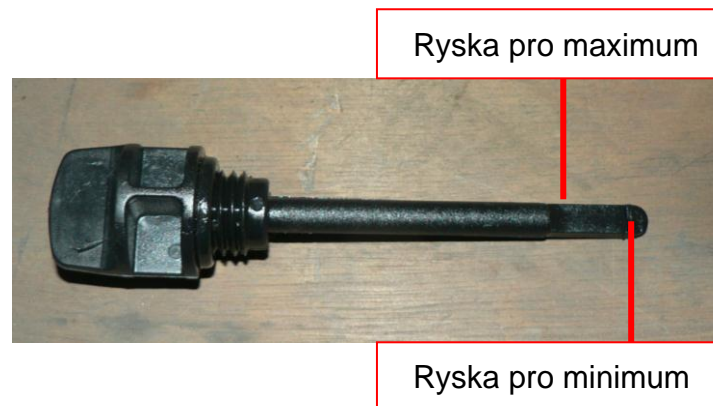
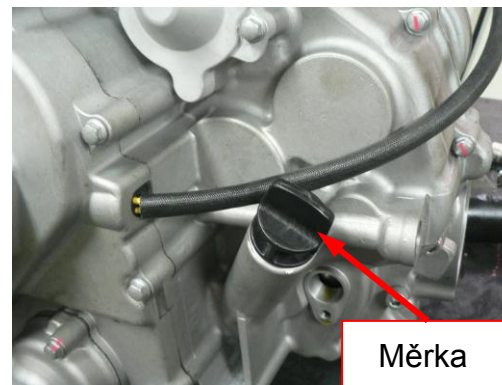
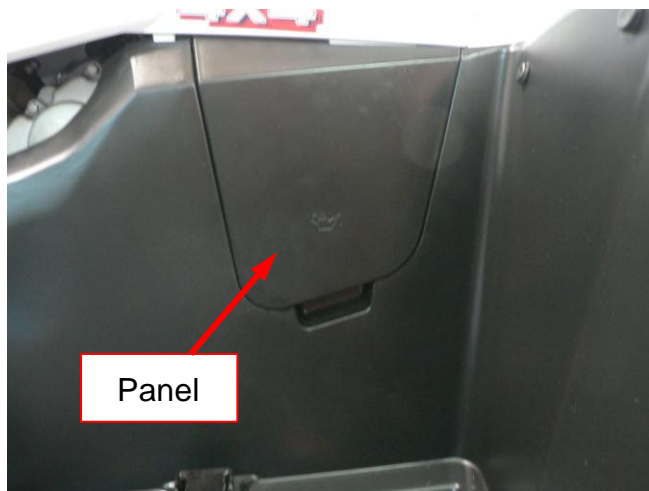

Poznámka:

- * Pokud čtyřkolka stojí na šikmé rovině nebo budete-li měřit hladinu oleje těsně po vypnutí motoru, nebude měření přesné.
- * Těsně po jízdě je motor i motorový olej velmi horký. Při kontrole nebo výměně oleje proto dbejte zvýšené opatrnosti, abyste se vyhnuli popáleninám.

■ Výměna motorového oleje (včetně, nebo bez výměny olejového filtru)

- * 1. Motor před výměnou oleje zahřejte, aby olej snadno vytekł.
- 2. Postavte čtyřkolku na rovnou plochu.

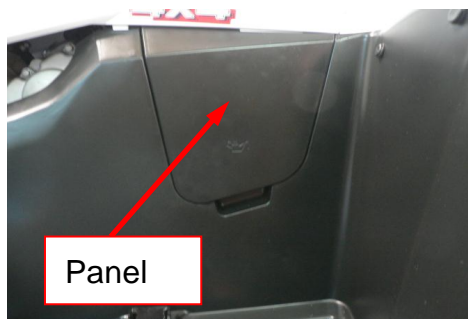

- 3. Sejměte panel
- 4. Pod motor umístěte nádobu na vypuštěný olej.
- 5. Vyšroubujte měрку a výpustný šroub oleje, a olej vypusťte do připravené nádoby.



UPOZORNĚNÍ:

* Ujistěte se, že motorového oleje je v motoru skutečně předepsané množství, jinak může dojít k poškození motoru.

- 5. Sejměte panel A.

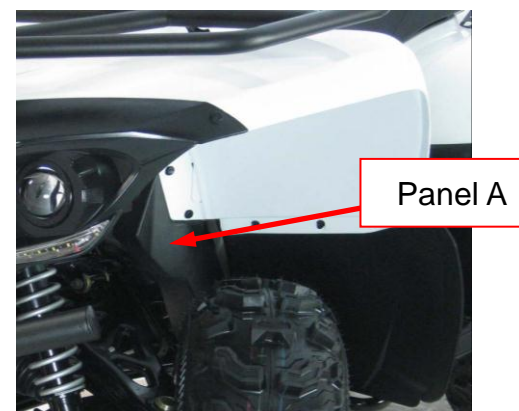

- 6. Klíčem na olejové filtry povolte, a vyjměte starý olejový filtr.

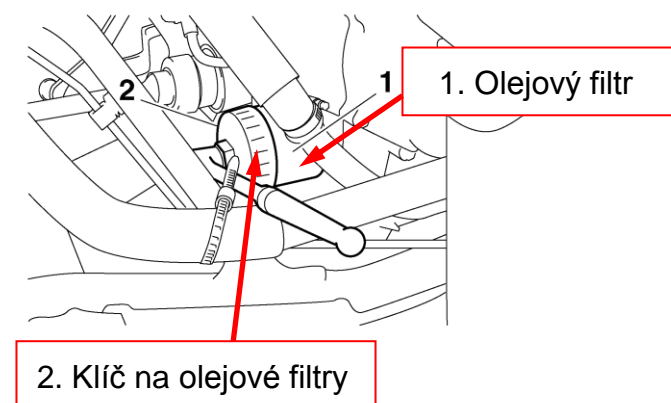

Poznámka:

* Pokud nebudete měnit olejový filtr, přeskočte kroky 5 až 9.

7. O-kroužek nového filtru lehce potřete motorovým olejem.

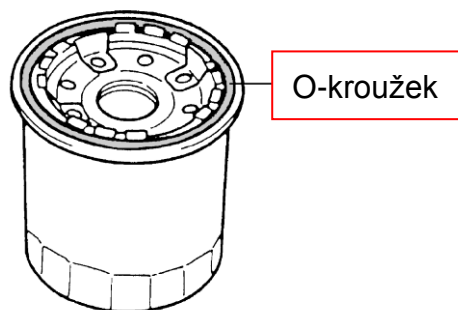

Poznámka:

* Ujistěte se, že O-kroužek je správně nasazený.

8. Našroubujte nový olejový filtr a klíčem na olejové filtry a momentovým klíčem jej utáhněte na předepsaný utahovací moment.

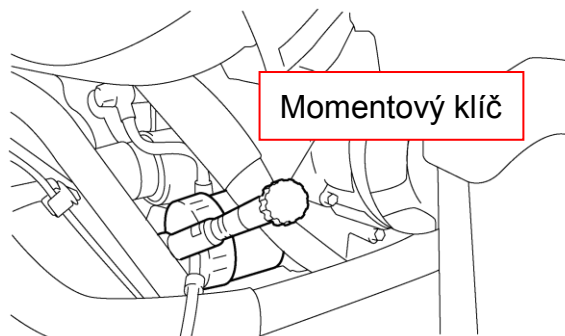

Utahovací moment:

olejový filtr 17Nm

9. Namontujte panel A.

10. Našroubujte výpustný šroub motorového oleje zpět a utáhněte jej na předepsaný utahovací moment.

Utahovací moment:

výpustný šroub motorového oleje 30Nm

11. Naplňte předepsané množství oleje a pečlivě zašroubujte měrku oleje.

12. Nastartujte motor a nechte jej běžet několik minut na volnoběh. Zkontrolujte, zda olej nikde neuniká. Pokud ano, ihned zjistěte příčinu.

13. Vypněte motor, vyčkejte cca 10 minut, a hladinu oleje překontrolujte. Podle potřeby olej doplňte.

14. Namontujte panel.

■ Olej v diferenciálu

Olej v diferenciálu měřte v doporučených intervalech podle Tabulky pravidelné údržby.

■ Olej v diferenciálu - výměna

1. Postavte čtyřkolku na rovnou plochu.

Poznámka:

Hladinu oleje v diferenciálu měřte se studeným motorem.

2. Pod skříň diferenciálu umístěte nádobu na vypuštěný olej.

3. Vyšroubujte plnicí a výpustný šroub oleje v diferenciálu a olej vypusťte do připravené nádoby.

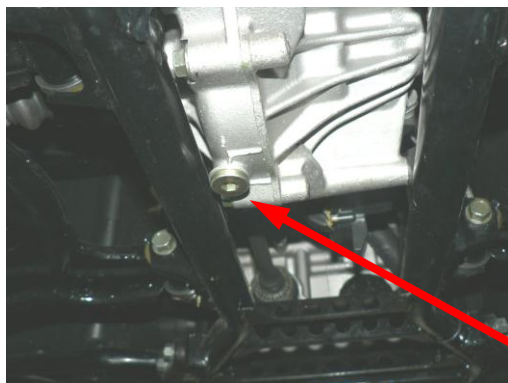

Výpustný šroub

4. Našroubujte výpustný šroub zpět a utáhněte jej předepsaným utahovacím momentem.

Utahovací moment:

výpustný šroub oleje v diferenciálu 15Nm

5. Doplňte předepsaný olej po spodní závitě plnicího šroubu.

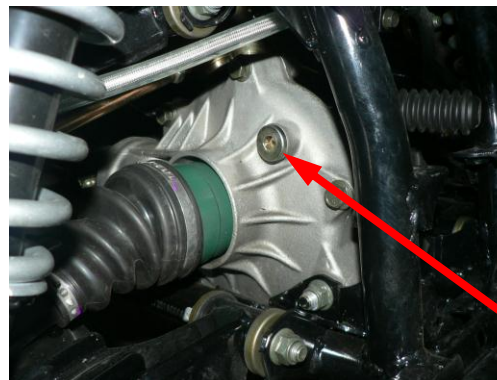

Plnicí šroub

6. Našroubujte plnicí šroub oleje zpět a utáhněte jej předepsaným utahovacím momentem.

Utahovací moment:

plnicí šroub oleje v diferenciálu 15Nm

7. Zkontrolujte, zda olej nikde neprosakuje. Pokud ano, zjistěte ihned příčinu.

■ Doporučený olej diferenciálu

Klasifikace SAE: 85W/140

Celkový objem: 200 ccm

Při pravidelné výměně: 180 ccm

■ Olej v zadní rozvodovce

Olej v zadní rozvodovce měňte v doporučených intervalech podle Tabulky pravidelné údržby.

■ Olej v zadní rozvodovce - výměna

1. Postavte čtyřkolku na rovnou plochu.

Poznámka:

Hladinu oleje v zadní rozvodovce měřte na studeném motoru.

2. Pod zadní rozvodovku umístěte nádobu na vypuštěný olej.

3. Vyšroubujte plnicí a výpustný šroub oleje v zadní rozvodovce, a olej vypusťte do připravené nádoby.

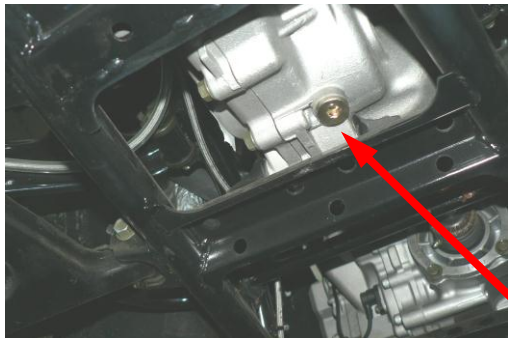

Výpustný šroub

4. Našroubujte výpustný šroub zpět a utáhněte jej předepsaným utahovacím momentem.

Utahovací moment:

výpustný šroub oleje zadní rozvodovky 15Nm

5. Doplňte předepsaný olej po spodní závitě plnicího šroubu.

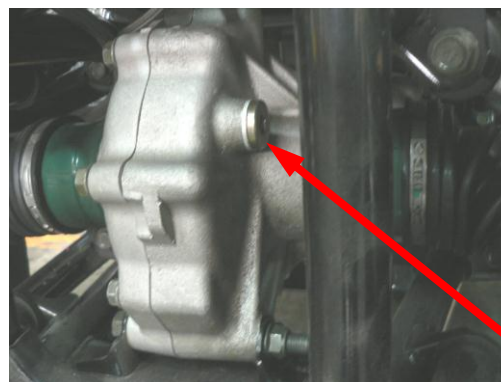

Plnicí šroub

6. Našroubujte výpustný šroub zpět a utáhněte jej předepsaným utahovacím momentem.

7.

Utahovací moment:

plnicí šroub oleje zadní rozvodovky 15Nm

7. Zkontrolujte, zda olej nikde neprosakuje. Pokud ano, zjistěte ihned příčinu.

■ Doporučený olej zadní rozvodovky

Klasifikace SAE: 85W/140

Celkový objem: 200 ccm

Při pravidelné výměně: 180 ccm

■ Palivo

* Doplňte bezolovnatý benzín Natural 95 co nejdříve

* Víčko palivové nádrže:

1. Vypněte motor.
2. Odklopte kryt víčka palivové nádrže 1.
3. Odklopte kryt víčka palivové nádrže 2.
4. Odemkněte víčko palivové nádrže, víčko otevřete proti směru hodinových ručiček a vyjměte jej.
5. Po natankování víčko opačným postupem uzavřete a zamkněte.
6. Při startování motoru otočte klíček zapalování z polohy OFF do polohy ON.

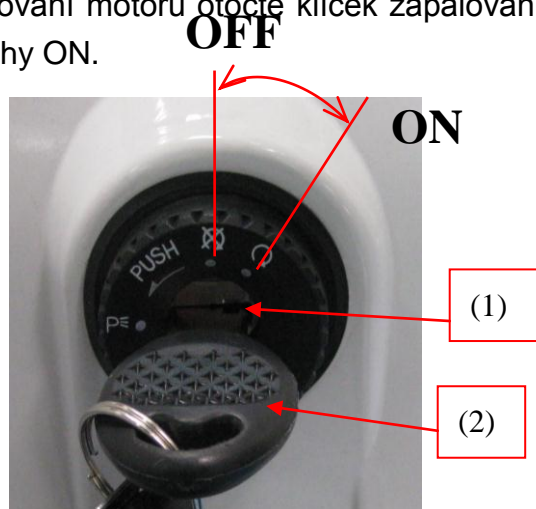

(1) Otvor pro klíč

(2) Klíč

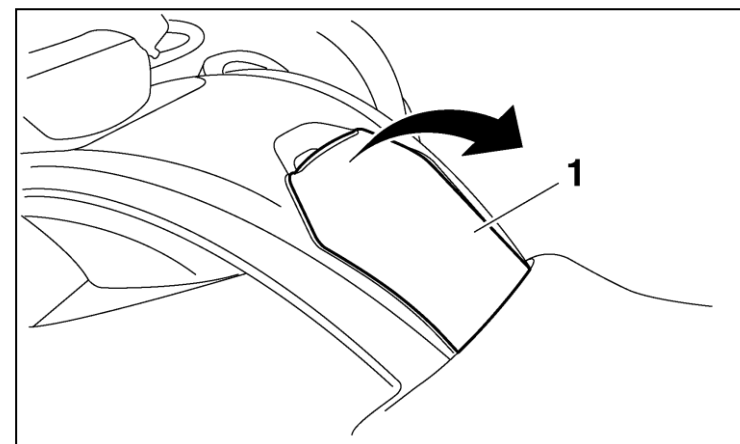

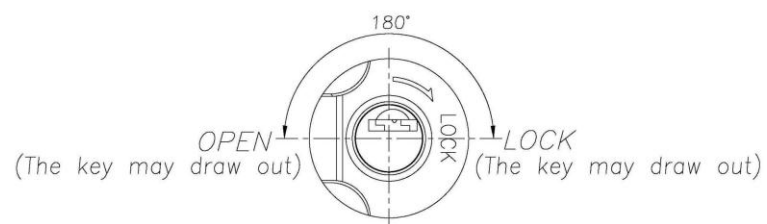

Poznámka:

- * **Při plnění palivové nádrže nekuřte.**
- * Před tankováním vypněte motor.
- * Do paliva nepřidávejte žádná aditiva. Přidávání jakýchkoliv aditiv do paliva může způsobit vážnou poruchu motoru.
- * Palivovou nádrž nepřepĺňujte. Přepĺněná nádrž může vytvářet nebezpečí požáru, jak se benzín teplem nebo sluncem roztahuje. Před tankováním nechte motor vychladnout.

■ Kontrola a doplňování brzdové kapaliny – přední i zadní brzda

* Kontrola brzdové kapaliny:

1. Natočte řídítka do centrální polohy. Zkontrolujte hladinu brzdové kapaliny v přední a zadní nádobce. Hladina by měla být mezi horní a dolní ryskou.
2. Pokud hladina brzdové kapaliny klesne ke spodní rysce, zkontrolujte stav brzdového obložení.
3. Pokud je stav brzdového obložení v mezích limitu, pak to nejčastěji znamená, že někde v brzdovém systému je netěsnost. V tom případě čtyřkolku co nejdříve dopravte do autorizovaného servisu.



Ryska minimální hladiny

* Výměna brzdové kapaliny

1. Natočte řídítka do centrální polohy. Odšroubujte dva šroubky na horním víčku nádobky brzdové kapaliny a víčko sejměte.
2. Doplňte brzdovou kapalinu po horní rysku. Doporučená brzdová kapalina: DOT4. Víčko nádobky brzdové kapaliny nasadte zpět a utáhněte upevňovací šroubky.
3. Brzdovou kapalinu měňte každý rok.



Poznámka:

1. Nemíchejte různé značky nebo různé druhy brzdových kapalin. To může vést k selhání brzd.
2. Při výměně brzdové kapaliny chraňte lakované povrchy například hadříkem, abyste zabránili poškození povrchu brzdovou kapalinou.

■ Kontrola brzd po výměně brzdové kapaliny

Po výměně brzdové kapaliny si při pomalé jízdě ověřte, že účinnost přední a zadní brzdy je dobrá.



■ Brzdové světlo - kontrola

1. Otočte klíček zapalování do polohy "ON".
2. Stiskněte současně ruční páčku přední i zadní brzdy, a ujistěte se, že brzdová světla svítí.
3. Zkontrolujte, zda uložení brzdových světel je čisté nebo není poškozené.

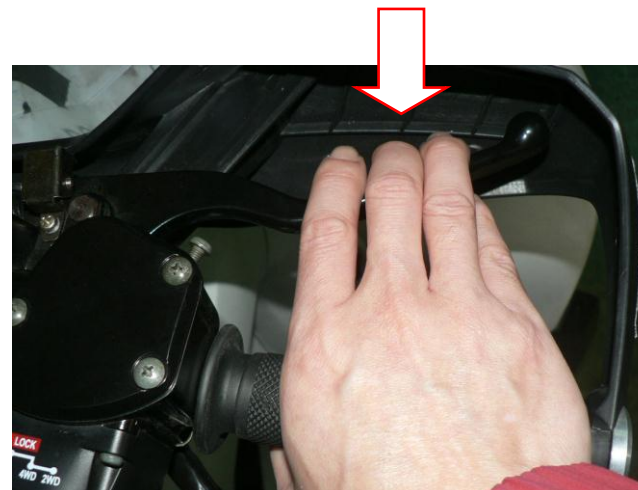

■ Přední světlomety - kontrola

1. Otočte klíček zapalování do polohy "ON".
2. Zkontrolujte, zda tlumená i dálková světla svítí.

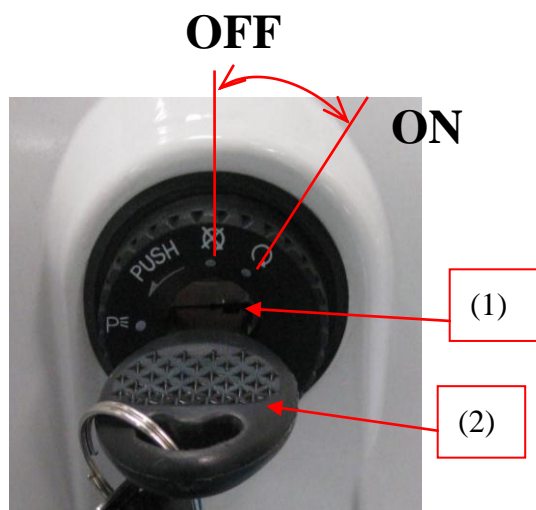

1. Otvor pro klíč
2. Klíč

3. Zkontrolujte, zda uložení předních světel je čisté a nepoškozené.



■ Přední světlomety - seřízení

Sklon předních světlometů je nastavitelný.

Seřízení:

Zapněte klíček zapalování a zapněte světlomety. Otáčejte seřizovacím šroubem na jednu nebo druhou stranu pro nastavení optimálního sklonu paprsku.

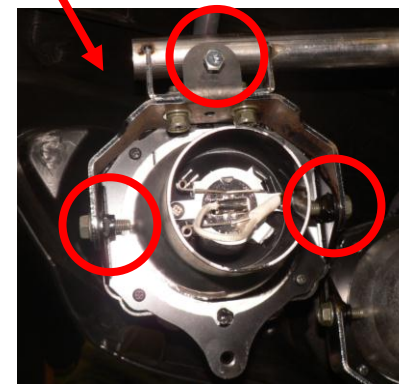
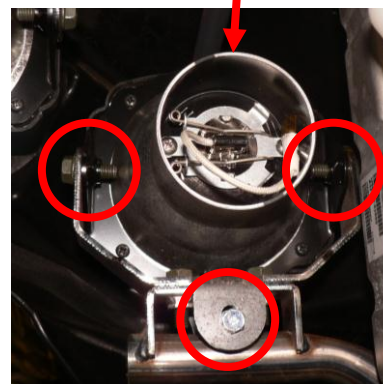

■ Kontrolka motoru

1. Otočte klíček zapalování do polohy "ON", kontrolka motoru (červená) se rozsvítí.
2. Stiskněte současně ruční páčku přední nebo zadní brzdy, nebo sešlápněte brzdový pedál, a nastartujte motor. Kontrolka motoru by měla zhasnout.
3. Pokud se kontrolka motoru rozsvítí po nastartování motoru nebo během jízdy, čtyřkolku co nejdříve dopravte do autorizovaného servisu.

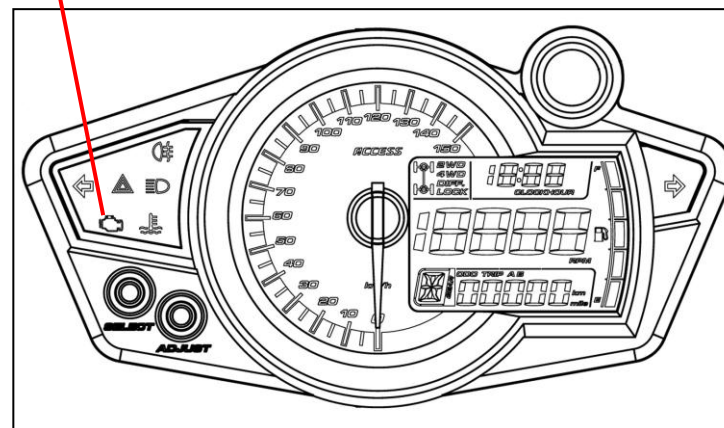
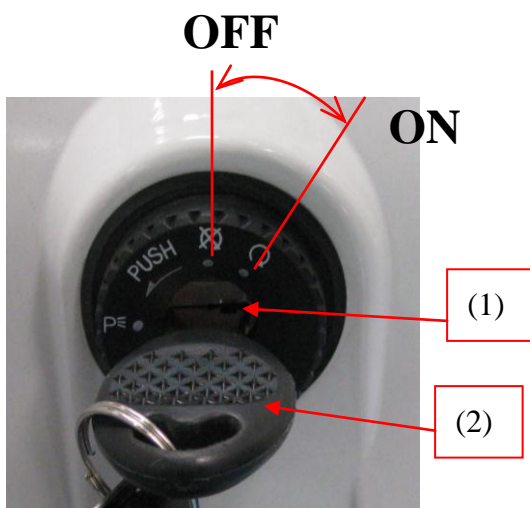

■ Kontrola pneumatik

- * Kontrola tlaku v pneumatikách

Tabulka doporučených tlaků pneumatik:

	Doporučený tlak offroad/onroad kola	Maximální tlak offroad/onroad kola
Přední kola	40/195 kPa	70/230 kPa
Zadní kola	40/195 kPa	70/230 kPa



- * Pokud jsou v pneumatice zapíchané trny, hřebíky nebo jiné ostré předměty, vyjměte je ještě před jízdou.
- * Jsou-li v pneumatice praskliny, nebo jsou-li opotřebené nad předepsaný limit, je nutné pneumatiky okamžitě vyměnit.
- * Pokud je vzorek pneumatiky menší než 3 mm, je nutné pneumatiku okamžitě vyměnit.

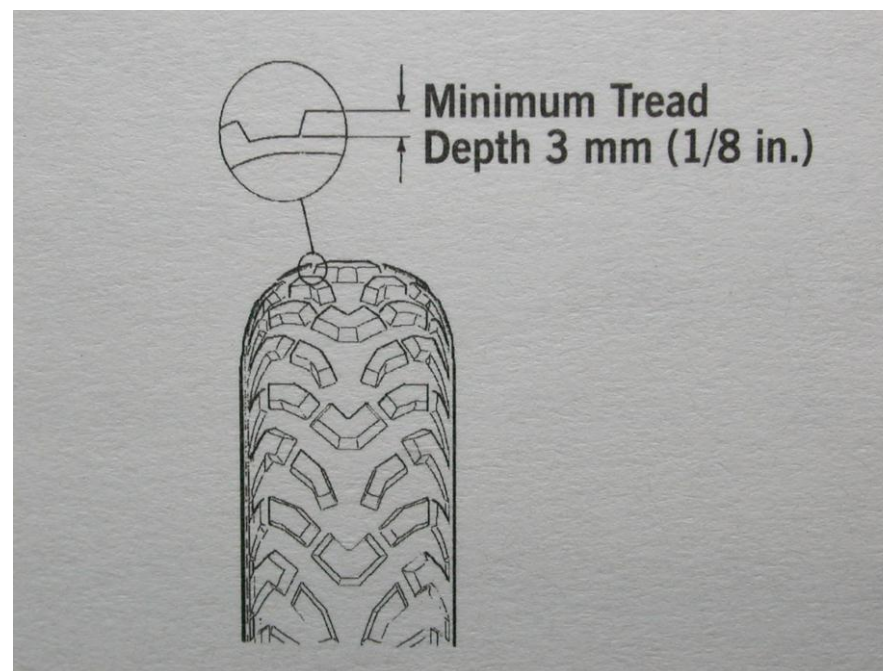

■ Kontrola předních a zadních tlumičů pérování

Propérováním čtyřkolky nahoru a dolů si ověřte, zda tlumičům nechybí útlum.



■ Přední a zadní tlumiče - nastavení

Pro optimální jízdní pohodlí jsou jednotky vybavené nastavitelným předpětím pružin.



(1)

(2)

(3)

(4)

(5)

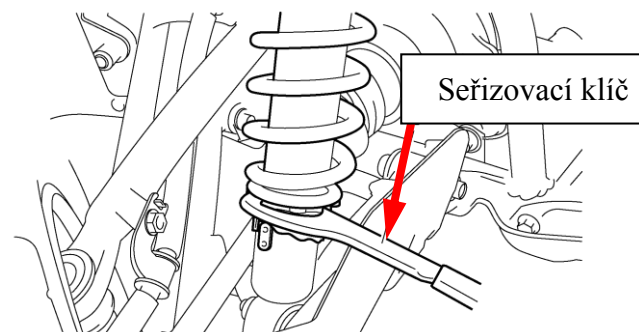

■ Chladicí kapalina - doplnění

Nikdy neotvírejte uzávěr chladicí kapaliny, je-li motor ještě horký!

1. Postavte čtyřkolku na rovnou plochu.
2. Otevřte vyrovnávací nádobku chladicí kapaliny a doplňte kapalinu až po horní značku.
 - * Pokud hladina chladicí kapaliny výrazně klesne, znamená to možnou závadu v chladicím systému.
 - * Doporučená nemrznoucí směs:

	Anti-freeze
Předepsaná koncentrace	30% (50% v chladných podmínkách)

Koncentrace nemrznoucí směsi a teploty zamrznutí:

25%: -12⁰C
30%: -15⁰C
40%: -24⁰C
50%: -35⁰C

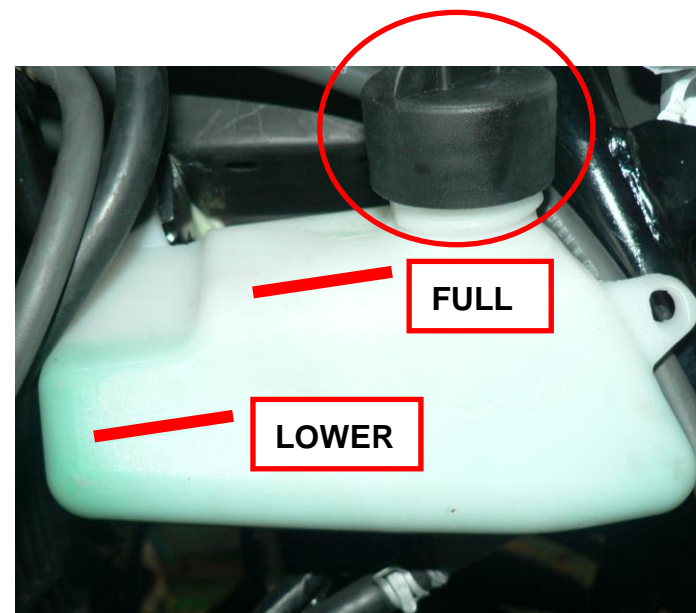

Poznámka:

1. Pro míchání s nemrznoucí směsí použijte destilovanou vodu.
2. Nízká kvalita chladicí kapaliny může zkrátit životnost chladiče.
3. Za normálních podmínek by se měla měnit chladicí kapalina každý rok nebo každých 10.000 km.

■ Výměna chladicí kapaliny

Poznámka:

1. **Nikdy neotvírejte uzávěr chladicí kapaliny, je-li motor ještě horký.** Chladicí kapalina může být pod vysokým tlakem, a její vytříknutí může způsobit těžké popáleniny. Počkejte, až motor vychladne. Víčko přes kus látky pomalu otevřete.
2. Pokud chladicí kapalina potřísní lakované povrchy, okamžitě je opláchněte čistou vodou.

< Vypouštění chladicí kapaliny >

1. Demontujte přední kapotu.
2. Zatlačte na víčko chladiče a proti směru hodinových ručiček jej otevřete.
3. Demontujte kryt u levého nášlapu.
4. Vyšroubujte vypouštěcí šroub chladicí kapaliny a nechte kapalinu vytéct. Nakloněním čtyřkolky na pravou stranu se vypouštění kapaliny urychlí.
5. **Vyjměte** vyrovnávací nádobku chladicí kapaliny a kapalinu z ní vylíjте.



Kapota



Víčko chladiče



Levý nášlap

Vypouštěcí šroub

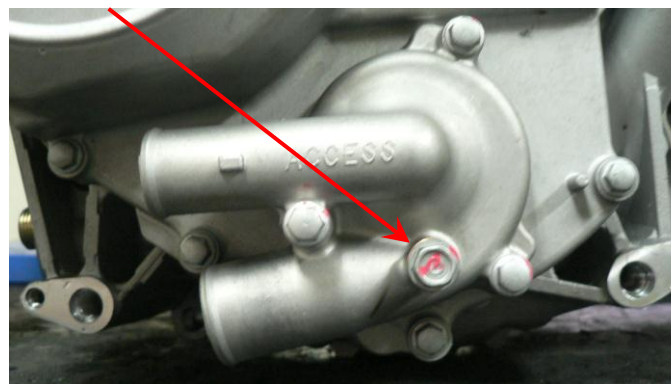

■ Plnění chladicího systému

1. Našroubujte vypouštěcí šroub a vyrovnávací nádobku chladicí kapaliny zpět.
2. Nejprve naplňte chladič, a pak vyrovnávací nádobku chladicí kapaliny až po horní rysku.
3. Víčko chladiče a vyrovnávací nádobku chladicí kapaliny pevně uzavřete.
4. Nastartujte motor a více než dvakrát nechte rozběhnout ventilátor chladiče. Motor vypněte. (Před otevřením víčka chladiče nechte motor vychladnout, jinak hrozí popálení)
5. Otevřete víčko chladiče a zkontrolujte, zda je hladina chladicí kapaliny stále na horní úrovni. Pokud hladina poklesla, chladicí kapalinu doplňte a pevně utáhněte uzávěr.
6. Nastartujte znovu motor a nechte jej běžet po dobu 1-2 minut. Otevřete víčko chladiče a zkontrolujte, zda je hladina chladicí kapaliny stále na horní úrovni. Pokud ne, chladicí kapalinu opět doplňte a pevně utáhněte uzávěr. Je-li nutno, celý postup ještě jednou zopakujte.

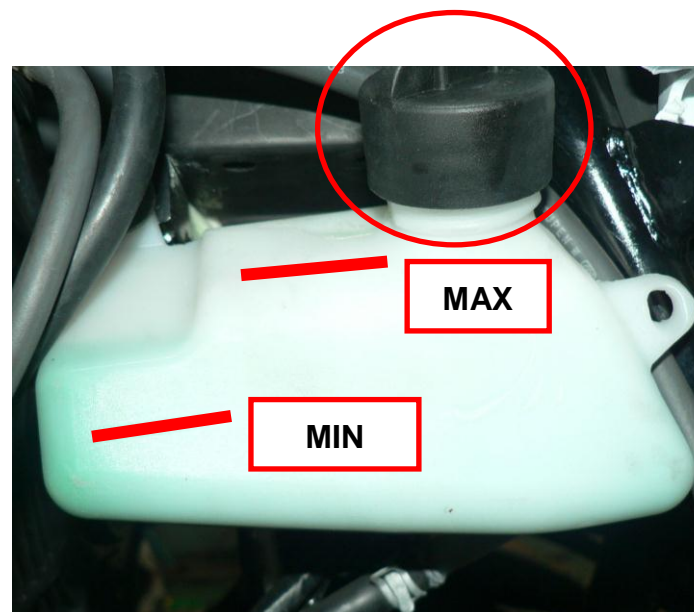
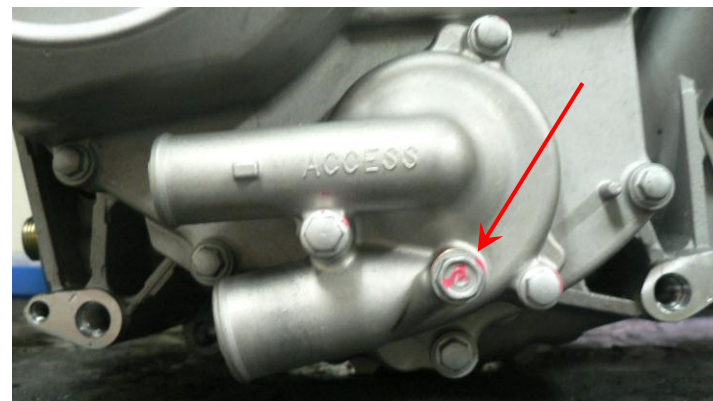

■ Výměna vzduchového filtru

Znečištěný vzduchový filtr je hlavní příčinou poklesu výkonu motoru a zvýšení spotřeby paliva.

Vzduchový filtr je molitanového typu.

Kontrolujte vzduchový filtr často - pokaždé, je-li špinavý a zanesený, jej vyperte.

Vyjmutí vzduchového filtru

1. Sundejte přední kapotu.
2. Sundejte sedlo a přední kryty nádrže (levý, pravý a horní).
3. Odjistěte šest příchytů víka vzduchového filtru a víko vyjměte.
4. Vyjměte vzduchový filtr a síťku z tělesa čističe vzduchu.

Nasazení vzduchového filtru

* Čistý vzduchový filtr nasadte zpět opačným postupem.

Poznámka:

1. Pokud vzduchový filtr není správně nasazen, mohou se nečistoty a prach dostat přímo do válce. To způsobuje vysoké opotřebení motoru, pokles výkonu a kratší životnost motoru.
2. Při mytí čtyřkolky dbejte na to, aby se na vzduchový filtr nedostala voda. Vlhký vzduchový filtr může způsobit obtíže při startování motoru.
3. Při časté jízdě v dešti nebo na prašných cestách kontrolujte a perte vzduchový filtr častěji.

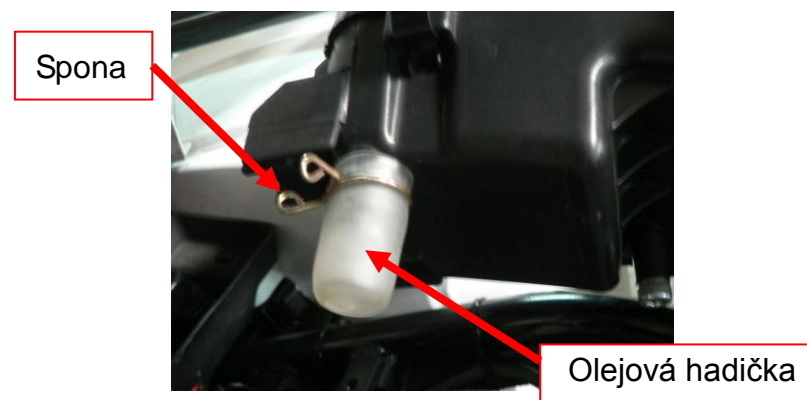

Poznámka:

Pravidelně vypouštějte olej nashromážděný ve sběrné olejové hadičce pod vzduchovým filtrem. Nenechte oleje nahromadit více než do dvou třetin délky hadičky.



Víko vzduchového filtru

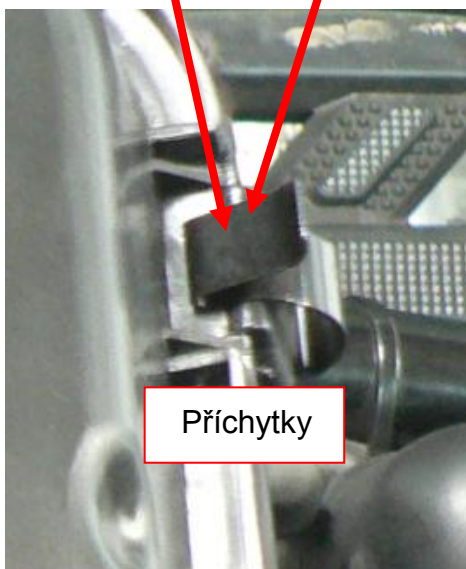

Přichytky

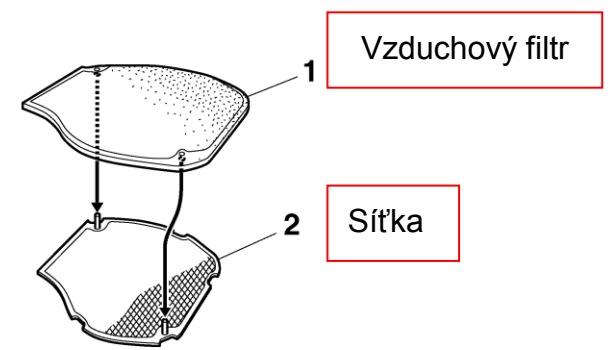
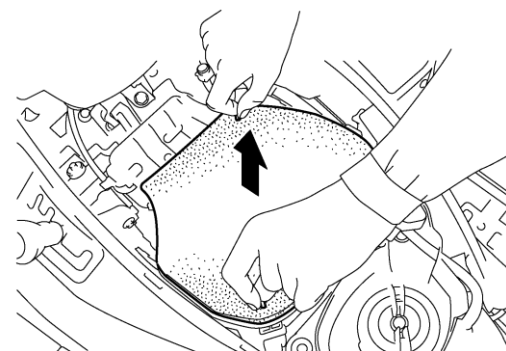

■ Kontrola zapalovací svíčky

Znečištěné a zanesené elektrody, nebo příliš velká vzdálenost elektrod způsobuje nedokonalou jiskru.

< Čištění zapalovací svíčky >

- * K vyčištění elektrod zapalovací svíčky použijte jemný drátěný kartáč.

< Seřízení elektrod >

- * Předepsaná vzdálenost elektrod je: 0.6 - 0.7 mm

Doporučená zapalovací svíčka: NGK CR8E

Nepoužívejte jinou než doporučenou zapalovací svíčku.



**Utahovací moment:
12.5Nm**

NGK CR8E

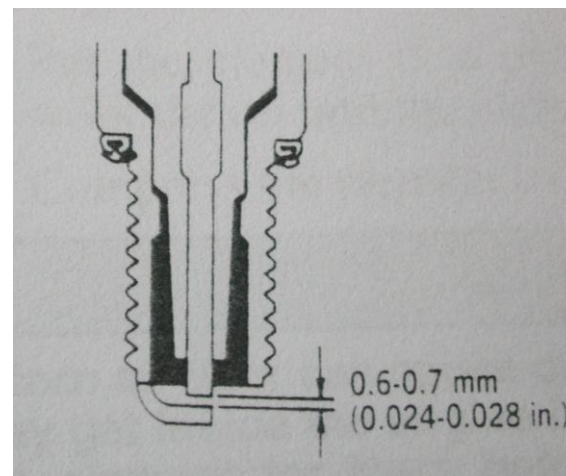

Poznámka:

1. Ihned po zastavení motoru je svíčka stále velmi horká. Dávejte proto pozor, abyste se nespálili.
2. Nejdříve dotáhněte svíčku rukou a pak ji dotáhněte na předepsaný moment klíčem na svíčky.

■ **Kontrola ložisek kol**

Ložiska předních a zadních kol kontrolujte v intervalech uvedených v Tabulce pravidelné údržby. Pokud náboj kola vykazuje vůli, nebo pokud se kolo neotáčí plynule, zkontrolujte ložisko kola. V případě potřeby nechte ložiska v autorizovaném servisu vyměnit.

■ **Kontrola pouzder stabilizátoru**

Kontrolujte pouzdra stabilizátoru na praskliny a poškození v intervalech uvedených v Tabulce pravidelné údržby. V případě potřeby nechte pouzdra v autorizovaném servisu vyměnit.

■ **Kontrola a mazání bovdenů**

Zkontrolujte funkci a stav všech bovdenů před každou jízdou. Je-li třeba, bovdeny včetně koncovek promažte. Pokud je bovdén poškozen nebo se lanko nepohybuje plynule, nechte si bovdén v autorizovaném servisu zkontrolovat a vyměnit.

■ **Mazání tyče řízení**

Tyč řízení promazávejte v intervalech uvedených v Tabulce pravidelné údržby.

■ **Mazání čepů horních a spodních A-ramen**

Čepy horních a spodních A-ramen promazávejte v intervalech uvedených v Tabulce pravidelné údržby.

■ **Mazání kloubových hřídelů**

Kloubové hřídele musí být mazány v intervalech uvedených v Tabulce pravidelné údržby.

■ **Mazací místa**

Vizuálně zkontrolujte dostatečné promazání všech čepů, uložení, a dalších částí čtyřkolky, které vyžadují mazání.



■ Mazání zavěšení těhlic

Zavěšení těhlic promazávejte v intervalech uvedených v Tabulce pravidelné údržby. K promazání použijte mazací pistoli.

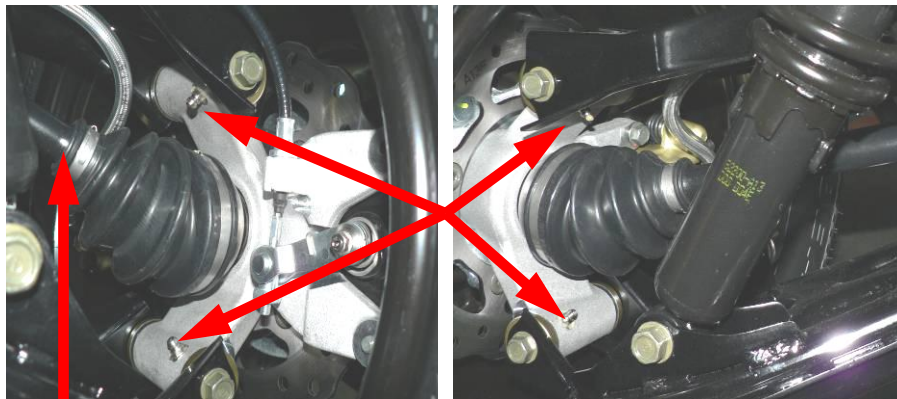

Zadní náprava

■ Mazání předního a zadního spojovacího hřídele

Přední a zadní spojovací hřídele promazávejte v intervalech uvedených v Tabulce pravidelné údržby. K promazání použijte mazací pistoli.



Přední



Zadní

■ Manžety poloos

Manžety poloos kontrolujte na poškození v intervalech

uvedených v Tabulce pravidelné údržby. Zkontrolujte, zda nejsou manžety roztržené nebo poškozené. Pokud zjistíte jakékoli poškození, nechte si manžety v autorizovaném servisu zkontrolovat a vyměnit.

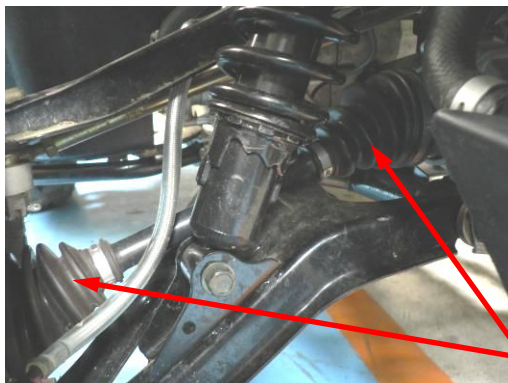

Přední manžety

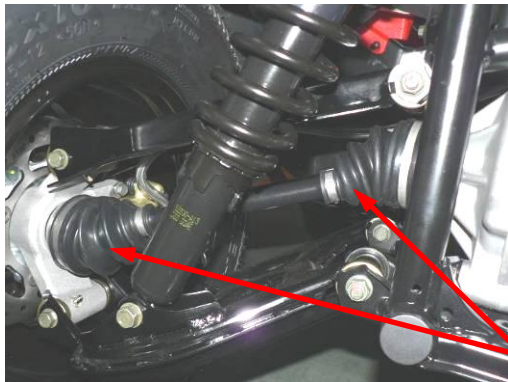

Zadní manžety

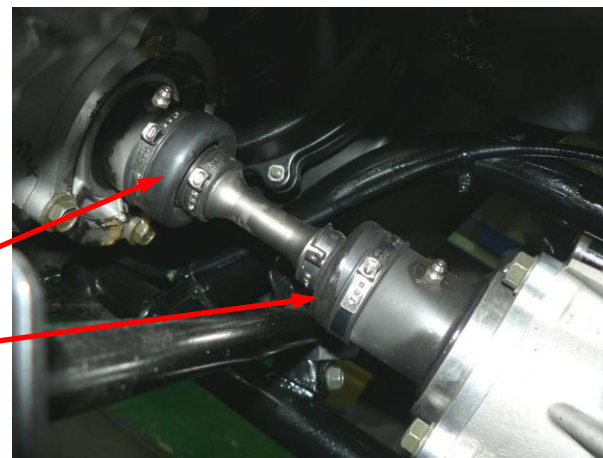

Péče o čtyřkolku

Pokud je v určitých najetých kilometrech nutné čištění, seřízení, kontrola nebo výměna součástí, postupujte podle pokynů uvedených v tomto návodu.

Poznámka:

Bezpečnost při práci na čtyřkolce:

1. Používejte vhodné kvalitní nářadí.
2. Připravte si předem všechno, co budete k práci potřebovat.
3. Ihned po vypnutí je motor a výfukové potrubí velmi horké.
Pozor na popáleniny.

■ Tabulka pravidelné údržby

Pro bezpečnost jízdy, udržení co nejlepší výkonnosti, prodloužení života čtyřkolky a snížení emisí pravidelně kontrolujte následující díly a skupiny.

K: Kontrola, vyčištění, promazání, doplnění, seřízení nebo výměna, je-li třeba **S:** Seřízení **C:** Čištění **U:** Utažení

		km	300 km	1000 km	1500 km	2000 km	3000 km	4000 km	5000 km	6000 km	7000 km	8000 km	9000 km	10000 km	11000 km	12000 km	13000 km	14000 km	15000 km	Poznámky
Kontrola	Motorový olej	V	V	V	V	V	V	V	V	V	V	V	V	V	V	V	V	V	V	K: Kontrola S: Seřízení C: Čištění V: Výměna U: Utažení * Pokud se nutnost vyčištění, promazání, doplnění, seřízení nebo výměny ukáže jako nezbytná během jízdy, můžete provést tato opatření ihned za předpokladu, že tato opatření vážně nezhorší výfukové emise.
	Olejový filtr	V	V	V	V	V	V	V	V	V	V	V	V	V	V	V	V	V	V	
	Olej v diferenciálu		K		V		V		V		V		V		V		V		V	
	Olej zadní rozvodovky		K		V		V		V		V		V		V		V		V	
Palivový systém	Palivový filtr		C		C		C		C		C		C		C		C		C	
	EFI systém												K/S						K/S	
	Benzínové hadičky							K					K						K	
Sání vzduchu	Vzduchový filtr				C		C		C		C		C		C		C		C	
	Upevnění filtrboxu		K		K		K		K		K		K		K		K		K	
	Kontrolní hadička filtrboxu		K		K		K		K		K		K		K		K		K	
Pohon	Rozvodový řetěz					K			K				K			K			K	
	Hnací řemen				K		K		V		K		K		V		K			
	Ventilové vůle					S			S				S		S				S	
Zapalování	Zapalovací svíčka							C					V							
	Obvod zapalování							K					K						K	
Ostatní	Šroubové spoje			U	U	U	U	U	U	U	U	U	U	U	U	U	U	U	U	
	Brzdový systém		K	K	K	K	K	K	K	K	K	K	K	K	K	K	K	K	K	

Jiná než plánovaná údržba

Položka	Popis
Zapalování	Je-li zapalování abnormální / motor se přehřívá / zhasíná - ihned proveďte kontrolu.
Dekarbonizace	Pokud po deseti až patnácti měsících provozu výrazně klesne výkon motoru
Převodovka	Pokud se po deseti až patnácti měsících provozu výrazně zhorší akcelerace
Píst	Pokud byl motor během záběhu pod velkým zatížením, může být píst, pístní kroužky nebo válec přidřený nebo abnormálně opotřebený. V tom případě by měl být motor prohlédnut v autorizovaném servisu a poškozené díly vyměněné.

■ Kontrola a údržba baterie

1. Tato baterie je bezúdržbového provedení bez potřeby doplňování elektrolytu.

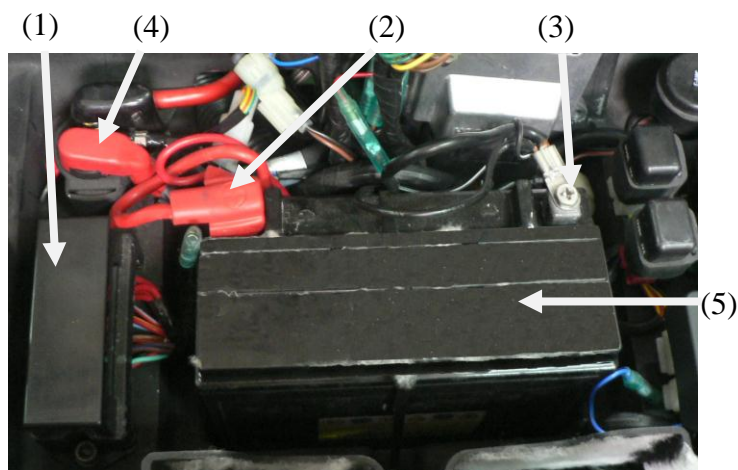

- (1) Pojistková skříňka (2) Plus pól (3) Minus pól
(4) Startovací relé (5) Baterie

2. Svorky baterie

Sejměte přední kapotu.

- * Pokud jsou svorky baterie zkorodované, vyjměte baterii a kontakty důkladně očistěte.
- * Po očištění pólů baterie na ně naneste tenkou vrstvu mazacího tuku nebo vazelíny. Poté vraťte baterii na místo a důkladně připevněte oba póly baterie pomocí dvou šroubů.

Poznámka:

1. Z baterie nikdy neodstraňujte víčka článků, ani do ní nedolévejte žádný elektrolyt.
2. Pokud čtyřkolku delší dobu nepoužíváte, může se baterie sama od sebe vybit, nebo se může snížit její kapacita. V takovém případě baterii vyjměte, zcela ji nabijte a uložte ji na chladném, dobře větraném místě.
3. Pokud čtyřkolku delší dobu nepoužíváte, odpojte záporný pól baterie.

Poznámka:

1. Při manipulaci s baterií se nepřibližujte ke zdrojům ohně nebo tepla.
2. Před vyjímáním baterie nejprve vypněte klíček zapalování do polohy OFF. Jako první odpojte záporný pól (-). Při zpětné montáži baterie zapojte jako první kladný pól (+), teprve pak záporný (-).
3. Obě svorky baterie pečlivě utáhněte.

■ Výměna pojistek

Vypněte klíček zapalování a zkontrolujte, zda je pojistka spálená. Při výměně pojistky ji vždy vyměňte za novou předepsané hodnoty.

- * Před výměnou pojistky vždy nejprve zjistěte, proč je přepálená.
- * Demontujte přední nosič a přední kapotu.
- * Pojistky jsou umístěné vedle baterie.

* Vyjmutí pojistky:

Otevřete pojistkovou skříňku a vyjměte spálenou pojistku.

* Vložení pojistky:

Vložte novou pojistku do držáku a nasadte kryt zpět. Ujistěte se, že pojistka má dobrý kontakt. Nesprávně vložená pojistka se může extrémně zahřívat.

- * Použité pojistky: **5A, 10A, 15A, 30A a 35A**

Poznámka:

1. Chcete-li vyměnit baterii nebo žárovku, používejte pouze náhradní díly předepsaných specifikací.
2. Pokud nepoužijete originální díly nebo použijete pojistky jiných než předepsaných specifikací, může se nová pojistka snadno opět přepálit.
3. Při mytí čtyřkolky nepoužívejte vapku s vysokým tlakem vody.

Poznámka:

* Vyjmutí pojistky:

Pojistky vyjímejte opatrně, jejich držák je velmi malý.

* Vložení pojistky:

Vložte pojistku do držáku.

Nesprávně vložená pojistka se může extrémně zahřívat a způsobit závadu nebo požár.

Víko pojistkové skříňky



Main	35A
Fuel Pump	30A
Headlight	15A
Fan	15A
DC Power	15A
Ignition	10A
Position Light	10A
HO ₂ S	5A



Pojistka

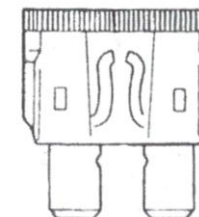

■ Výrobní čísla, VIN



Umístění čísla VIN (Vehicle Identification Number)

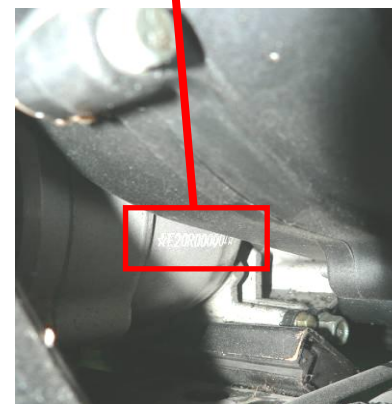

Umístění výrobního čísla motoru

■ V případě poruchy

Pokud dojde během používání čtyřkolky k poruše, dopravte čtyřkolku na kontrolu do nejbližšího autorizovaného servisu.

■ Pokud se zastaví motor

Pokud se zastaví motor během jízdy, zkontrolujte následující;

- * Jde do motoru palivo?
- * Startujete motor správným způsobem?

■ Technické údaje

MODEL	MAX 700 EFI 4x4
MOTOR	
Typ	4dobý, kapalinou chlazený jednoválec, SOHC, 4V
Uspořádání válců	Stojatý jednoválec
Zdvihový objem	686cc
Vrtání x zdvih	102.0 × 84.0 mm
Příprava směsi	Vstřikování paliva (EFI), 44 mm
Kompresní poměr	9.2 :1
Zapalování	16-bitové ECU
Startování	Elektrické
Převodovka	Automatická, CVT, zpátečka, rychlosti H / L, neutrál
Systém pohonu	2WD / 4WD / Locked 4WD, el. uzávěrka př. diferenciálu, kardan
PODVOZEK	
Pérování vpředu	Dvojitá A-ramena, jednotky s pětipolohově nastavitelným předpětím
Pérování vzadu	Dvojitá A-ramena, jednotky s pětipolohově nastavitelným předpětím
Brzdy přední	2x kotoučová brzda
Brzdy zadní	2x kotoučová brzda
Pneumatiky přední	185/60-14
Pneumatiky zadní	185/60-14

ROZMĚRY	
Celková délka	2040 mm
Celková šířka	1235 mm
Celková výška	1152 mm
Rozvor	1260 mm
Světlá výška	190 mm
Suchá hmotnost	330 kg
Nádrž	21 L
Objem oleje	2.9 L
Baterie	GS GT20-BS
Mazání	S olejem v klikové skříni, olejové čerpadlo
Volnoběžné otáčky	1600±100 /min